

BAB III

PEMBAHASAN

A. Tinjauan Umum

1. Profil Perusahaan (PT Satya Ragam Truxpress)

PT Satya Ragam Truxpress adalah salah satu anggota dari Ping Logistra Group. Perusahaan ini didirikan oleh Bapak Hartoko Sudjarwadipada tahun 1970 sebagai CV Perusahaan Truk Satya Ragam di kota Semarang-Jawa Tengah yang menyediakan jasa pengiriman barang antarkota. Perusahaan ini dimulai dengan hanya 5 truk dan awalnya, Bapak Sudjarwadi sendiri yang mengemudikan, memelihara, dan memperbaiki truk-truk. Pada bulan Agustus tahun 2016 berubah menjadi PT Satya Ragam Truxpress. PT Satya Ragam Truxpress mempunyai 4 cabang, salah satunya berlokasi di Surabaya, dengan keterangan sebagai berikut:

- a. Lokasi strategis
- b. Distribusi dan transportasi dengan biaya efektif
- c. Konstruksi ramah lingkungan
- d. Pengamanan 24 jam dilengkapi dengan CCTV
- e. Lajur kendaraan yang tertata rapi dan parkir yang luas

Alamat lengkap PT Satya Ragam Truxpress Surabaya

Nama Perusahaan : PT Satya Ragam Truxpress
Alamat Lengkap : Komplek Pergudangan Margomulyo Permai AB - 7
Kota : Surabaya
Telepon : (031) 7481645
Fax : (031) 7481643

Selama lebih dari 46 tahun berkiprah, kini PT Satya Ragam Truxpress terus tumbuh dan berkembang didukung oleh sekitar 500 (lima ratus) personel dan lebih dari 300 (tiga ratus) armada truk. Sejak beberapa tahun, Ping Logistra Group dikembangkan menjadi perusahaan besar yang mencerminkan kemapanan perusahaan jasa transportasi, memelopori pengembangan untuk jaringan lebih besar dengan layanan professional. PT Delima Ping Logistra adalah bagian dari Ping Logistra Group lainnya yang menyediakan layanan untuk *Car Carrier*, *Self Driver*, dan *Single Carrier*. Sedangkan PT Ping Loka Distriniaga adalah *group* usaha keluarga yang bergerak dalam bisnis *Sales & Distribution* untuk *Consumer Goods Products* dan *Farmasi*. Sebagai sebuah *group*. Ping Logistra Group terspesialisasi di *supply chain management services*. Ping Logistra Group telah melayani lebih dari ribuan pelanggan dengan rute tujuan Pulau Jawa. Kendaraan yang digunakan dilengkapi dengan *Global Positioning System* (GPS) dan dikawal pengaman khusus (tergantung permintaan).

2. Visi, Misi, Super *Team*, dan Nilai Inti

a. Visi dan Misi

Visi dari PT Satya Ragam Truxpress adalah sebagai *partner* utama dibidang logistik dan transportasi. Adapun misinya adalah langkah terarah, menjadi perusahaan kelas dunia, pilihan utama dari *stock holder*, *respectable* dibidang industri, dan berkenan dihadapan Tuhan.

b. *Super Team*

Bekerja dilakukan bersama-sama sesuai dengan tugas dan tanggung jawab masing-masing, peduli akan hasil kerja, yang didorong dengan semangat meningkatkan produktivitas dan rasa kekeluargaan serta kebersamaan untuk menghasilkan hasil kerja yang optimal dan sesuai dengan standar kerja yang ditetapkan.

c. Nilai inti

Integritas, dedikasi, kerja tim, perbaikan terus-menerus, dan berkualitas.

3. Struktur Organisasi Perusahaan

Struktur Organisasi PT Satya Ragam Truxpress, terlihat pada Gambar 3.1

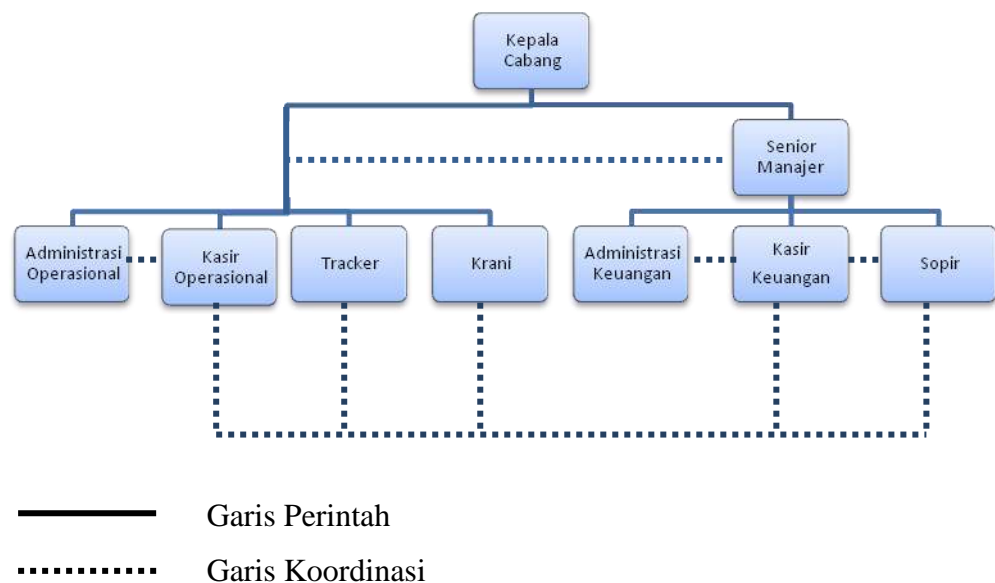

Sumber: Data Primer Diolah (2017)

Gambar 3.1 Struktur Organisasi PT Satya Ragam Truxpress

Pada PT Satya Ragam Truxpress total karyawannya sejumlah 11 orang. Berdasarkan pada Gambar 3.1, maka *Job Description* dari masing-masing bagian adalah sebagai berikut:

a. Kepala Cabang

Tugas kepala cabang adalah sebagai berikut:

- 1) Memimpin dan mengelola kegiatan usaha/bisnis perusahaan di cabang.
- 2) Membina, mengembangkan, dan meningkatkan sumber daya manusia.
- 3) Melakukan pengawasan secara rutin terhadap pelaksanaan tugas dan memberi petunjuk serta bimbingan yang diperlukan untuk semua karyawan.
- 4) Melakukan *meeting* dengan *customer*.
- 5) Mengkoordinasi dan mengontrol perencanaan, pelaporan, dan pembayaran kewajiban pajak perusahaan agar efisien, akurat, tepat waktu, dan sesuai dengan peraturan pemerintah yang berlaku.
- 6) Mengevaluasi perhitungan kewajiban perpajakan sesuai Undang-Undang Perpajakan.
- 7) Mengikuti proyek *tender*.
- 8) Mendapatkan *marketshare* sesuai target cabang yang ditetapkan (*goal*).
- 9) Membangun nama baik kantor cabang dengan *image* yang positif.
- 10) Mengupayakan pertumbuhan dan perkembangan cabang dari waktu ke waktu baik secara volume maupun kualitas.

b. Senior Manajer

Tugas senior manajer adalah sebagai berikut:

- 1) Mengelola fungsi akuntansi dalam memproses data dan informasi keuangan untuk menghasilkan laporan keuangan yang dibutuhkan perusahaan secara akurat dan tepat waktu.
- 2) Merencanakan, mengkoordinasikan, dan mengontrol arus kas (*cashflow*) terutama pengelolaan piutang dan hutang sehingga dapat memastikan ketersediaan dana untuk operasional dan kesehatan kondisi keuangan perusahaan.
- 3) Merencanakan dan mengkoordinasikan penyusunan anggaran serta mengontrol penggunaan anggaran tersebut untuk memastikan penggunaan dana secara efektif dan efisien dalam menunjang kegiatan operasional perusahaan.
- 4) Mengontrol untuk memastikan semua proses dan transaksi keuangan berjalan dengan tertib dan teratur serta mengurangi risiko keuangan.
- 5) Mengkoordinasikan dan melakukan perencanaan serta analisa keuangan untuk dapat memberikan masukan dari sisi keuangan bagi pimpinan perusahaan dalam mengambil keputusan, baik untuk kebutuhan investasi, ekspansi, operasional maupun kondisi keuangan lainnya.
- 6) Mengontrol ketersediaan dana pada rekening perusahaan cabang Surabaya.
- 7) Melakukan pengecekan terhadap semua transaksi yang telah dilakukan dengan bukti kas dan bank.

c. *Trucker*

Tugas *trucker* adalah sebagai berikut:

- 1) Melakukan *input* permintaan suku cadang dan perlengkapan pada sistem *Fleet Management System* (FMS).
- 2) Melakukan *update* data bongkar truk pada sistem Nestle.
- 3) Melakukan *input* ketika truk berangkat untuk pemuatan pada sistem *Transport Management System* (TMS).
- 4) Melakukan *input* ketika sopir menyerahkan surat jalan ke kantor atau krani pada TMS.
- 5) Memantau setiap truk pada sistem *Global Positioning System* (GPS).

d. Administrasi Operasional

Tugas administrasi operasional sebagai berikut:

- 1) Melakukan *input* surat jalan pada TMS.
- 2) Menggandakan dokumen.
- 3) Melakukan pencatatan terhadap jumlah hutang perusahaan yang diakibatkan pembelian barang atau jasa dari *supplier* atau *vendor*.
- 4) Membuat rincian hutang untuk truk gabungan.
- 5) Melakukan pencatatan barang retur, baik barang retur *transit* maupun barang retur di gudang.
- 6) Melakukan pengecekan terhadap dokumen barang retur.
- 7) Melakukan *cross check* kepada karyawan cabang PT Satya Ragam Truxpress yang mengirim barang retur tersebut jika dokumen barang retur tidak lengkap.
- 8) Melakukan pencatatan klaim sopir kota-kota.
- 9) Melakukan pemeriksaan terhadap dokumen surat jalan dan surat bongkar muat yang telah diterima.

- 10) Melakukan pencatatan pada buku panjang daftar muatan ketika surat jalan telah diterima kantor.
- 11) Melakukan pengarsipan dokumen dengan baik.
- 12) Bertanggung jawab terhadap keberadaan faktur dan kwitansi dan harus menjaga dan menyimpannya dengan baik.
- 13) Menggolongkan/mengelompokkan setiap dokumen yang akan dikirimkan ke cabang lain.

e. Administrasi Keuangan

Adapun tugas administrasi keuangan sebagai berikut:

- 1) Melakukan *input order* dan uang jalan sopir pada sistem
- 2) Membuat kwitansi untuk ditagihkan kepada *customer*.
- 3) Mengarsip dokumen.
- 4) Membuat surat yang berhubungan dengan Surat Tanda Nomor Kendaraan (STNK) dan Pajak Bumi dan Bangunan (PBB).
- 5) Menginput setiap transaksi keuangan pada sistem FMS.
- 6) Membuat laporan setiap *order* dan dokumen surat jalan yang telah kembali ke kantor.
- 7) Menggolongkan/mengelompokkan setiap bukti keuangan yang akan dikirimkan ke cabang Cikarang.

f. Kasir Operasional

Uraian tugas kasir operasional adalah sebagai berikut:

- 1) Mengkoordinasikan untuk setiap pemuatan.
- 2) Membagi setiap pemuatan kepada sopir.
- 3) Melakukan pengecekan kesiapan truk untuk pemuatan.

- 4) Mengkoordinasikan kepada cabang lainp apabila tidak ada truk.
- 5) Mengontrol setiap sopir yang akan melakukan pembongkaran di wilayah Jawa Timur.
- 6) Mengkoordinasikan dengan krani setiap sopir yang akan melakukan pemuatan.
- 7) Melakukan pencatatan setiap muatan pada buku panjang daftar muatan.
- 8) Mengisi surat angkutan untuk setiap barang retur yang akan dikirimkan ke gudang *customer*.

g. Kasir Keuangan

Uraian tugas kasir keuangan sebagai berikut:

- 1) Melakukan verifikasi dan *cross check* dana yang disetor dan diterima dengan dokumen pendukung untuk memastikan keakuratan dan kebenaran data.
- 2) Melakukan pembayaran kepada *supplier dan vendor*, serta melakukan penerimaan dari *customer* dan memastikan semua transaksi berjalan dengan benar.
- 3) Melaksanakan pendistribusian dana sesuai dengan administrasi pendukung lainnya untuk membayar pajak, Badan Penyelenggara Jaminan Sosial (BPJS), Perusahaan Listrik Negara (PLN), dan Perusahaan Daerah Air Minum (PDAM).
- 4) Melakukan transfer uang jalan kepada sopir.
- 5) Melaksanakan pembayaran biaya sopir yang telah selesai pemuatan.

- 6) Melaksanakan pengendalian dan pengawasan bidang keuangan sesuai dengan target yang ditentukan.
- 7) Memberikan pertimbangan mengenai kebutuhan dana yang tidak tersedia alokasi anggarannya dan kebutuhan dana lain di luar anggaran.
- 8) Mengevaluasi rencana kebutuhan biaya operasional serta rencana penerimaan dan pengeluaran kas dan bank.
- 9) Memberikan informasi tentang rincian uang jalan yang ditransfer kepada sopir.
- 10) Mencatat setiap bukti kas dan bank untuk transaksi yang dilakukan oleh perusahaan.

h. Krani

Tugas krani adalah sebagai berikut:

- 1) Melakukan pengecekan terhadap jumlah surat jalan yang akan diberikan kepada sopir.
- 2) Mengkoordinasikan dengan kasir operasional tentang sopir yang akan melakukan pemuatan.
- 3) Mengkoordinasikan kepada pimpinan apabila terjadi kesalahan di tempat pemuatan.
- 4) Melakukan pengawasan terhadap setiap barang yang akan dimuat ke truk.
- 5) Melakukan pengecekan terhadap daftar barang yang dimuat ke truk dengan *loading list* dari *customer*.
- 6) Melakukan *Proove of Delivery* (POD) untuk setiap pemuatan yang telah selesai bongkar.
- 7) Melakukan *input* surat bongkar muat kemudian diprint untuk dilampirkan pada surat jalan.
- 8) Mengambil MRV setelah barang di bongkar di Gudang Menteng Gempol.

i. Sopir

Adapun tugas sopir adalah sebagai berikut:

- 1) Memastikan barang yang dimuat sesuai dengan dokumen surat jalan, baik nama produk maupun jumlahnya.
- 2) Memastikan barang sampai ke tempat tujuan dalam keadaan baik.
- 3) Melakukan pemeriksaan terhadap surat jalan apabila selesai bongkar.

- 4) Mengkoordinasikan dengan kasir operasional apabila terjadi hal-hal yang tidak diinginkan.

4. Bidang Usaha

PT Satya Ragam Truxpress menyediakan layanan jasa angkutan darat dengan rute tujuan Pulau Jawa. Truk yang digunakan adalah jenis truk *wingbox* dengan spesifikasi *food-grade*. Berdasarkan kapasitas angkut kendaraan, truk dibedakan menjadi 5 varian, yaitu:

- a. Jumbo
- b. *Tronton*
- c. *Engkel Fuso*
- d. *Colt Diesel*
- e. Trailer

5. Pelanggan PT Satya Ragam Truxpress Surabaya

Berikut ini sebagian daftar pelanggan PT Satya Ragam Truxpress Surabaya, antara lain:

- a. PT Unilever Indonesia Tbk.
- b. PT Nestle Indonesia
- c. PT Asahi Flat Glass Tbk.
- d. PT Kievit Indonesia
- e. PT Panda Food
- f. PT Pabrik Kertas Indonesia

PT Satya Ragam Truxpress mempunyai sistem pengelolaan *order* dalam melayani *customer*. Agar dapat memastikan setiap *order* diproses tepat

waktu, PT Satya Ragam Truxpress menggunakan fasilitas *Transport Management System* (TMS) dan sistem pemrosesan *order* terkomputerisasi (*online*). Dengan menggunakan sistem aplikasi logistik *online*, maka perusahaan mampu mempersingkat operasional logistik sejak dikerjakannya sebuah *order* hingga proses pengiriman produk. TMS terdiri dari beragam fitur yang dapat dengan mudah dioperasikan sesuai kebutuhan, memiliki fungsi lengkap yang mencakup banyak proses di fasilitas distribusi, dengan parameter yang jelas, fleksibel, dan dapat diukur. Sistem operasi dan jaringan distribusi di seluruh Indonesia mampu mengelola pengiriman produk ke jaringan apapun, dari *outlet* tradisional, industrial, institusional, hotel, dan restoran hingga *outlet* modern, serta memastikan pengiriman yang aman dan tepat waktu.

PT Satya Ragam Truxpress menyediakan solusi transportasi yang komprehensif untuk membantu pelanggan menjalankan bisnis yang lebih produktif dan memahami bahwa logistik telah menjadi bagian terpenting dalam memastikan lancarnya jalur distribusi produk dalam alur rantai pasokan. Guna memberikan keunggulan yang kompetitif bagi pelanggan, PT Satya Ragam Truxpress terus mengembangkan kompetensi hal-hal terpenting perusahaan dalam bidang pengiriman barang. Jaringan distribusi mencakup lebih dari 100 titik tujuan diseluruh Indonesia. Adapun keunggulan kompetitif PT Satya Ragam Truxpress terlihat pada Tabel 3.1.

Tabel 3.1 Keunggulan Kompetitif PT Satya Ragam Truxpress

No.	Unsur	Keterangan
1.	Pengalaman Yang Sudah Terbukti	Kiprah tanpa cela selama lebih dari 4 dekade.
2.	Gudang Kami	Gudang dan kantor cabang milik sendiri.
3.	Karyawan	Tim yang terdiri dari para professional yang berpengalaman dan berkomitmen.
4.	Service Unggul	Organisasi berbasis <i>client</i> yang memastikan jaringan komunikasi <i>responsive</i> tingkat tinggi dengan petugas yang berdedikasi untuk setiap <i>client</i> -nya.
5.	Operasional Unggul	Standar pelaksanaan terbaik dari <i>Operational Excellence</i> yang terdiri dari <i>Performance Management System</i> (PMS), <i>Key Performance Indicators</i> (KPI), <i>Good Warehouse Practices</i> (GWP), <i>Standar Safety, Health and Environment</i> (SHE).
6.	Teknologi Informasi	Sistem informasi berbasis komputer yang terdiri dari pelaksanaan terbaik dan yang disesuaikan dari <i>Transport Management System</i> (TMS), <i>Fleet Management System</i> (FMS), dan <i>Global Positioning System</i> (GPS).

Sumber: Data Primer Diolah (2017)

B. Pembahasan

1. Sumber, Jenis, dan Analisis Data

Ada 2 macam sumber data untuk penelitian ini, yaitu:

a. Sumber Data Primer

Data primer merupakan data yang diterbitkan langsung oleh orang yang mengumpulkan data tersebut. Data ini diperoleh dengan cara observasi dan wawancara langsung pada staf/karyawan PT Satya Ragam Truxpress Surabaya.

b. Sumber Data Sekunder

Data sekunder merupakan data yang pendukung yang diperoleh dari sumber lain. Data ini penulis peroleh dari dokumentasi, buku maupun sumber bacaan lain yaitu data tentang sejarah perusahaan serta struktur organisasi dan rangkaian kegiatannya.

Ada 2 macam jenis data dalam penelitian ini, yaitu:

a. Kuantitatif adalah data yang berupa angka. Seperti: jumlah karyawan pada PT Satya Ragam Truxpress Surabaya.

b. Kualitatif adalah data yang berupa uraian. Seperti: pengertian prosedur, *job description*, dan bidang usaha.

Analisis data dalam penelitian ini adalah deskriptif kualitatif.

2. Hasil Penelitian

Berdasarkan penelitian yang dilakukan selama 3 bulan di PT Satya Ragam Truxpress Surabaya menjelaskan bahwa pengiriman barang retur karena rusak dari *customer* (PT C) adalah ke perusahaan *key account* (PT KA) dan distributor (PT D). Sebaliknya, pengiriman barang retur karena kedaluwarsa (*expired*) adalah dari perusahaan distributor (PT D) dan *key account* (PT KA) ke *customer*. Dalam penelitian ini yang dimaksud dengan perusahaan *key account* adalah *outlet* yang menangani banyak cabang, dan biasanya bersifat nasional atau bahkan internasional atau sering disebut juga *modern market*. Daftar nama perusahaan *key account* dapat dilihat pada Tabel 3.2.

Tabel 3.2 Daftar Perusahaan Key Account

No.	PERUSAHAAN PENERIMA	AREA (KOTA)
1	PT Inti Cakrawala Citra	Pulo Gadung - Jakarta
		Semarang
		Yogyakarta
2	PT Indomarco Prismatama	Semarang
		Malang
		Yogyakarta
		Gresik
		Jember
		Klaten
3	PT Carrefour Indonesia	Semarang
		Yogyakarta
4	PT Sumber Alfaria Trijaya	Semarang
		Rembang
		Cilacap
		Solo
5	PT Matahari Putra	Malang
		Surabaya
6	PT Midi Utama Indonesia	Bantul - Yogyakarta
7	PT Hero Supermarket	Sidoarjo
8	PT Lotte Mart Indonesia	Solo

Sumber: Data Primer (2017)

Perusahaan distributor adalah *outlet* yang cabangnya hanya sedikit/lokal.

Daftar nama perusahaan distributor dapat dilihat pada Tabel 3.3.

Tabel 3.3 Daftar Perusahaan Distributor

No.	PERUSAHAAN PENERIMA	AREA (KOTA)
1	PT Galaxy Indah Jaya	Sidoarjo Pandaan Surabaya
2	PT Padmatirta Wisesa	Malang Sidoarjo Gresik
3	PT Ranupane Alam Sejahtera	Malang
4	PT Varyatama Graha Indah	Surabaya
5	PT Chika Mitra Pratama	Sleman
6	PT Panca Bakti Mulya	Bojonegoro
7	PT Chintia Anugerah Pratama	Surabaya
8	PT Lia Cipta Usaha	Jombang Nganjuk
9	PT Lia Kawan Usaha	Mojokerto Solo Sragen
10	PT Parit Padang Global	Surabaya
11	CV Mungil Sejahtera	Cirebon
12	CV Jujur Citra Sentosa	Bandung
13	PT Pratama Abadi Santoso	Tegal
14	CV Mega Anugerah	Semarang Kudus
15	PT Lima Sempurna Makmur	Semarang Kendal
16	PD Buana	Purwokerto Banjarnegara
17	PT Dinamis Artha Sukses	Depok
18	PT Satria Sakti	Cilacap Gombong Tasikmalaya
19	PT Sumber Agung Sukses	Mageang Purworejo
20	CV Abadi Sejahtera	Indramayu
21	PT Sumber Pangan Gisindo	Sleman - Yogyakarta
22	CV Andhika	Tuban
23	PT Bintang Multi Global	Jakarta Timur
24	PT Kartika Distrindo	Tangerang
25	PT Bintang Bunut	Bekasi
26	PT Dutamasindo Labora Jaya	Purwakarta
27	PT Cahaya Agung Cemerlang	Grobogan - Semarang
28	CV Krisna Pratama	Kudus
29	PT Anugerah Lima Sempurna	Semarang

Sumber: Data Primer (2017)

No.	PERUSAHAAN PENERIMA	AREA (KOTA)
30	PT Sekawan Pangan Jaya	Tangerang
31	PT Multirasa Citra Sejati	Tangerang
32	PT Sugih Artha Sembada	Klaten
33	PT Plambo Pratama Joyo Santoso	Pemalang Pekalongan
34	PT Madju Mapan Makmur	Semarang
35	PT Javaprima Abadi	Semarang
36	PT Panca Lestari Primamulya	Bandung
37	PT Delta Guna Utama	Blora
38	CV Sejati	Pati
39	CV Makmur Abadi	Kendal
40	CV Sinar Luciana Jaya	Semarang
41	PT Eka Artha Buana	Malang
42	PT Sinar Makmur Sejahtera Mandiri	Malang
43	CV Sinar Surya	Mojokerto
44	PT Lima Satu Lima	Blitar
45	Toko Arjuna	Banyuwangi
46	CV Arta Kencana Abadi	Situbondo
47	CV Karya Mitra Sejahtera	Sidoarjo
48	PT Sumber Makmur Sejahtera	Malang
49	PT Tridaya Sumber Rejeki	Solo Sragen
50	CV Aneka Karya Unggul	Probolinggo
51	CV Forward	Kediri
52	CV Tirta Raharja	Ponorogo
53	PT Bumi Pembangunan Pertiwi	Madiun
54	PT Welhap Putra	Surabaya Malang
55	CV Mandiri Sejati	Trenggalek
56	CV Mitra Distribusi Perkasa	Yogyakarta Purworejo
57	CV Tiara Mas	Sleman
58	UD Andani Mulia	Jember
59	PT Maktal Makmur Abadi	Garut
60	PT Ratu Rosari	Semarang
61	PT Grasia Timor Abadi	Semarang
62	PT Alam Anugerah Sarana Daya	Magetan
63	PT Bersama Era Sentosa Tama	Lumajang

a. Prosedur Pengiriman Barang Retur Rusak

Pengiriman barang retur karena rusak adalah dari *customer* ke perusahaan distributor atau *key account*, untuk lebih detailnya dapat dilihat pada Gambar 3.2.

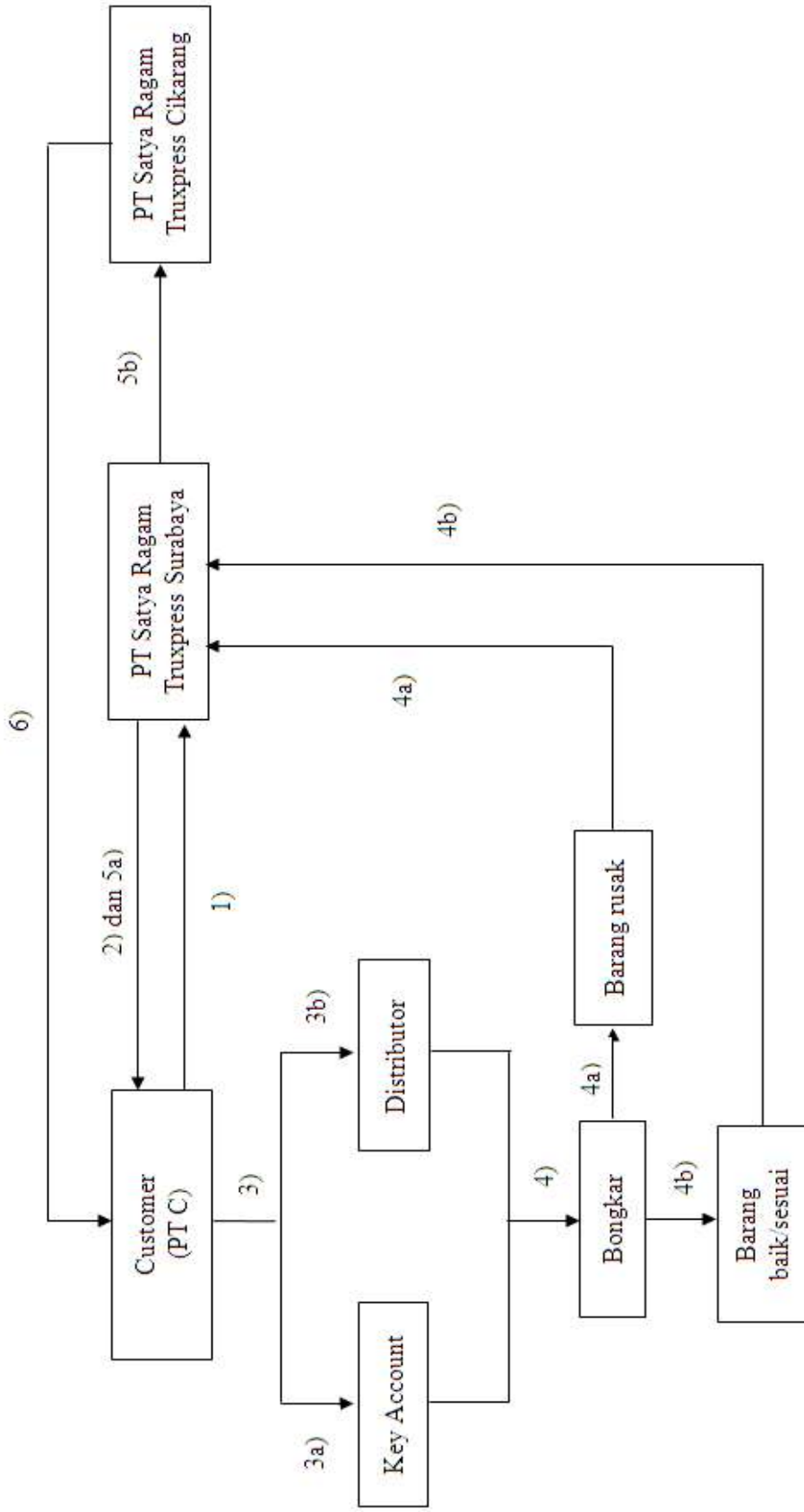

Sumber: Data Primer Diolah (2017)

Gambar 3.2 Bagan Prosedur Pengiriman Barang Retur Rusak

Keterangan Gambar 3.2 bagan prosedur pengiriman barang retur karena rusak pada PT Satya Ragam Truxpress adalah sebagai berikut:

1) *Order*

Customer (PT C) melakukan *order* melalui *e-mail* ke bagian administrasi dan krani PT Satya Ragam Truxpress Surabaya.

Berikut *Plan Dispatch* Gempol DC etd 14 April 2017

Ship-To Name	Shipment	Name of service provider	VehTY	Qty	Uom	Tonage	Volume (M3)	Kedatangan Truck (Date)	Time
PT D - Purworejo	8210873797	PT Satya Ragam Truxpress	Colt Diesel	454	CS	2.772	8.804	14-Apr-17	13:00
PT KA - Semarang	8210897397	PT Satya Ragam Truxpress	Jumbo	2121	CS	14.608	28.742	14-Apr-17	15:00

Sumber: Dokumentasi Penulis (2017)

Keterangan:

*Contoh (bukan data yang sebenarnya)

Gambar 3.3 *Order*

Dalam melakukan penerimaan *order*, karyawan harus berhati-hati dalam menerimanya dan yang perlu diperhatikan saat menerima *order* adalah:

- a) Berat, volume, dan jumlah koli barang.
- b) Nama dan alamat penerima.
- c) Waktu kedatangan truk di gudang *customer*.
- d) Jenis truk yang di-*order*.

Ada 5 varian truk di PT Satya Ragam Truxpress, yaitu:

(1) *Engkel Fuso*



Sumber: Dokumentasi Penulis (2017)

Gambar 3.4 Truk *Engkel Fuso*

(2) *Jumbo*



Sumber: Dokumentasi Penulis (2017)

Gambar 3.5 Truk *Jumbo*

(3) Trailer



Sumber: Dokumentasi Penulis (2017)

Gambar 3.6 Truk Trailer

(4) *Tronton*



Sumber: Dokumentasi Penulis (2017)

Gambar 3.7 Truk *Tronton*

(5) *Colt Diesel*

Sumber: Dokumentasi Penulis (2017)

Gambar 3.8 Truk *Colt Diesel*

Kapasitas angkut truk PT Satya Ragam Truxpress, antara lain:

Tabel 3.4 Kapasitas Angkut Setiap Truk

No.	Jenis Truk	Maksimum Volume (m ³)	Maksimum Berat (ton)
1.	Colt Diesel	13	4
2.	Engkel Fuso	21	8
3.	Tronton	29	10
4.	Jumbo	42	15
5.	Trailer		

Sumber: Data Primer (2017)

2) Pengiriman Truk

Setelah menerima *order*, maka bagian kasir operasional menyiapkan truk yang akan digunakan untuk pengiriman barang. Jika tidak ada truk yang tersedia di PT Satya Ragam Truxpress Surabaya, maka bagian kasir operasional meminta kiriman truk kosong dari cabang PT Satya Ragam Truxpress Semarang atau Yogyakarta dan dapat juga menunggu truk yang selesai melakukan proses bongkar

barang. Truk beserta sopir yang posisinya berada di Pool Surabaya, muatan akan dibagikan kepada sopir langsung, sedangkan truk yang posisinya akan/baru selesai proses bongkar barang dan dibutuhkan, sopir akan dihubungi oleh bagian kasir operasional melalui via telepon agar segera langsung menuju gudang *customer* untuk dilakukan proses pemuatan karena setiap truk yang muat ke Jawa Timur, sopir akan memberi laporan kepada kasir operasional PT Satya Ragam Truxpress Surabaya. Informasi yang diberikan kepada sopir adalah nomor *shipment*, nama perusahaan tujuan, kota tujuan, dan *quantity*. Apabila sudah diketahui akan dimuat oleh truk yang mana, bagian kasir operasional akan mencatat pada *form* daftar muatan untuk setiap *order* yang telah dilakukan pemuatan.

Tanggal Muat	No. Polisi	No. Shipment	Kota Tujuan	Qty
14 April 2017	W 8755 US	8210873797	Purworejo	454
14 April 2017	B 8983 WT	8210897397	Semarang	2121

Sumber: Dokumentasi Penulis (2017)

Keterangan:

*Contoh (bukan data yang sebenarnya)

Gambar 3.9 Form Daftar Muatan

Bagian administrasi keuangan akan melakukan *input order* tersebut pada sistem TMS. Karena antara PT D dan PT KA prosesnya sama, maka contoh yang diberikan hanya 1 yaitu, PT D seperti pada Gambar 3.10 dan Tabel 3.5. Jika telah selesai, truk tersebut diberangkatkan oleh sopir ke gudang *customer* untuk dilakukan pemuatan barang.

Kantor Cabang :	Surabaya	*	Quantity :	454	*
Customer :	PT C	*	No. Shipment :	8210873797	*
Alamat Muat :	Gempol	*	Volume :	8804	*
Alamat Tujuan :	Purworejo	*	Tonage :	2772	*
Tipe Truk :	Colt Diesel	*	Tanggal Order :	14-04-2017	*
Keterangan :	<input type="text"/>				
			<input type="button" value="Save Record"/> <input type="button" value="Reset Form"/>		

Sumber: Dokumentasi Penulis (2017)

Keterangan:

*Contoh (bukan data yang sebenarnya)

Gambar 3.10 Input Order

Dari *input order* di atas menghasilkan *output* sebagai berikut:

Tabel 3.5 Output Order

No.	Kantor Cabang	Customer	Alamat Muat	Alamat Tujuan	Tipe Truk	No. Shipment	Qty	Volume	Tonage
1.	Surabaya	PT C	Gempol	Purworejo	Colt Diesel	8210873797	454	8.804	2.772

Sumber: Dokumentasi Penulis (2017)

Keterangan:

*Contoh (bukan data yang sebenarnya)

3) Loading dan Checking

Jika truk telah tiba di gudang *customer*, maka dilakukan pengecekan terlebih dahulu mengenai kelayakan truk tersebut (Gambar 3.11).

CHECKLIST



INSPEKSI KENDARAAN/COUNTAINER

 Truck Kontainer

Nomor Container : _____ No. Polisi Kendaraan : W 8755 US
 Shipping Line : _____ Tgl. Tiba di WH : 19-09-2017
 Nama Transporter / Fwd : PT Satya Ragan Truxpress Tgl. Muat di WH : 19-09-2017
 Type Kendaraan : Cold Diesel Tujuan Pengiriman : Purworejo
(Van, Wing body, Bulli Up, Engkel, Tronton, Dll)

Jenis Kendaraan / Container : Biasa Berpendingin, suhu di dalam : C
 Berventilasi Tidak Berventilasi
 Lain-lain

Ukuran Countainer : 1 x 20"
 1 x 40" 8210873797

YANG HARUS DIAMATI	PENGAMATAN	KETERANGAN
Kondisi luar sebelum pembukaan	<input checked="" type="checkbox"/> Baik <input type="checkbox"/> Cacat / Rusak <input checked="" type="checkbox"/> Bersih <input type="checkbox"/> Kotor	Dimana : Spesifikasi Kerusakan :
Kerangka Pintu	<input checked="" type="checkbox"/> Bebas <input type="checkbox"/> Rusak pada penyekat karetinya (<i>rubber seal</i>) <input type="checkbox"/> Cacat	Dimana : Spesifikasi Kerusakan :
Pintu (mekanisme buka/tutup)	<input checked="" type="checkbox"/> Rapat; Baik <input type="checkbox"/> Longgar	Alasan :
Handle Pintu	<input checked="" type="checkbox"/> Baik <input type="checkbox"/> Lepas / Copot	Alasan :
Dinding / Langit Kendaraan (Bag. Luar)	<input checked="" type="checkbox"/> Tidak Berlubang <input type="checkbox"/> Ada lubang / celah <input type="checkbox"/> Rusak / Cacat	Dimana : Spesifikasi Kerusakan :
Dinding / Langit Kendaraan (Bag. Dalam)	<input checked="" type="checkbox"/> Tidak Berlubang <input type="checkbox"/> Ada lubang / celah <input type="checkbox"/> Ada kondensasi <input type="checkbox"/> Tidak ada kondensasi <input type="checkbox"/> Rusak / Cacat	Dimana : Spesifikasi Kerusakan :
Lantai Kendaraan	<input checked="" type="checkbox"/> Bersih <input type="checkbox"/> Berdebu / Kotor <input checked="" type="checkbox"/> Bebas karat <input type="checkbox"/> Berkarat / Kropos <input checked="" type="checkbox"/> Kering <input type="checkbox"/> Basah / Lembab <input checked="" type="checkbox"/> Bebas benda tajam <input type="checkbox"/> Ada benda tajam <input checked="" type="checkbox"/> Rata <input type="checkbox"/> Bergelombang <input checked="" type="checkbox"/> Bahan logam / pelat <input type="checkbox"/> Bahan kayu	Alasan : Spesifikasi Kerusakan :
Bau	<input checked="" type="checkbox"/> Tidak berbau <input type="checkbox"/> Bau	Jenis Bau :
Tanda keberadaan Hama	<input checked="" type="checkbox"/> Tidak ada <input type="checkbox"/> Ada	Jenis Hama :
Tanda adanya bekas perbaikan/pengelasan	<input checked="" type="checkbox"/> Tidak ada <input type="checkbox"/> Ada	Lokasi :
Keengkapan kendaraan (Aspek Safety)		
Ganjal roda	<input checked="" type="checkbox"/> Ada <input type="checkbox"/> Tidak ada	
Kondisi rem	<input checked="" type="checkbox"/> Baik & bekerja <input type="checkbox"/> Tidak bekerja manual	
Rem tangan	<input checked="" type="checkbox"/> Baik & bekerja <input type="checkbox"/> Tidak bekerja manual	
Kondisi ban	<input checked="" type="checkbox"/> Baik <input type="checkbox"/> Gundul	
Kebocoran oli	<input checked="" type="checkbox"/> Ada <input type="checkbox"/> Tidak ada	
Alat P3K	<input checked="" type="checkbox"/> Ada <input type="checkbox"/> Tidak ada	
Countainer Lock	Sudah Terkunci Semua <input type="checkbox"/> Terkunci Sebagian Jumlah yang terkunci :	Pengunci container minimal 3 yang terkunci
Sebutkan rincian kerusakan : <i>bengkok / berlubang / pecah / patah / lepas / retak / hilang / terpotong / berkarat / pesok ke dalam / pesok ke luar / ada bagian yang tajam / kotor / lain - lain</i>		
Kemungkinan penyebab cacat / rusak		
Kesimpulan hasil inspeksi (beri tanda (x))	<input checked="" type="checkbox"/> Diterima <input type="checkbox"/> Ditolak	
Diperiksa oleh Security,	Disetujui oleh Supervisor WH,	Diketahui oleh Pengurus,
 19-09-2017	 19-09-2017	 19-09-2017

Sumber: Dokumentasi Penulis (2017)

Keterangan:

*Contoh (bukan data yang sebenarnya)

Gambar 3.11 Form Kelayakan Truk

Jika truk dikatakan layak, maka akan dilakukan proses *loading*. *Loading* adalah aktivitas pemindahan barang-barang yang akan dimuat ke dalam truk dan dalam proses tersebut dilakukan pengecekan antara dokumen *loading list* dengan barang yang akan dimuat. Pada proses ini, perlu mendapatkan perhatian besar karena menentukan benar tidaknya jumlah dan jenis barang yang dimuat. Bagian ini terjadi transaksi antara tranporter yang diwakili sopir dan krani dengan pihak gudang *customer*. Krani adalah karyawan yang bertugas di gudang *customer* untuk mengawasi setiap dilakukannya pemuatan. Sopir yang bertugas mengirimkan barang ke alamat tujuan.

LOADING LIST GEMPOL FOR DISTRIBUTOR

PT C
GEMPOL

Load No. : 8210873797

Carrier : PT Sarya Ragani Truxpress

Route : Gempol - Purworejo (Land)

Td ton : 2.772

Td Vol : 8.804

Trk Type : ID15 - Medium Engkel 6 Wheels

Customer	Location	Order	Lead Date	Delv Date	OBD No.	Material	Description	CS	DSP	EACH
5203538 - PT D	Purworejo	40084477	14.04.2017	17.04.2017	7013768327	4273277	KRIPIK K-TELA 24x150g ID	224		
		40084477	14.04.2017	17.04.2017	7013768327	9786768	KOPI CELUP 48x10g ID	230		
Total PTD - Purworejo								454		
Grand Total								454		

Printed: 13-Apr-17 20:12:43

Dispatch Att'd,

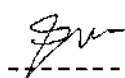

Transporter,



Sumber: Dokumentasi Penulis (2017)

Keterangan:

*Contoh (bukan data yang sebenarnya)

Gambar 3.12 Loading List untuk PT D

LOADING LIST GEMPOL FOR K / A

PT C
GEMPOLLoad No. : \$210897397
Carrier : PT Satya Ragam Truxpress
Route : Gempol - Semarang KA (Land)Til ton : 14.608
Til Vol : 28.742
Trk Type : ID17 - Jumbo

Customer	Location	Order	Load Date	Delv Date	ORD No.	Material	Description	CS	DSF	EACH
4566132 - PT KA	Semarang	40081654	14.04.2017	17.04.2017	7013465651	1654845	SUSU KUDA LIAR COKLAT 144x120ml ID	911		
		40081654	14.04.2017	17.04.2017	7013465651	4568946	KEJU LAPIS 12x500g ID	1210		
Total PT KA - Semarang								2121		
Grand Total								2121		

Printed: 13-Apr-17 16:12:43

Dispatch Attd,

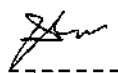

Transporter,

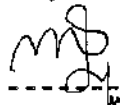

Sumber: Dokumentasi Penulis (2017)

Keterangan:

*Contoh (bukan data yang sebenarnya)

Gambar 3.13 Loading List untuk PT KA

Proses *loading* dapat dilihat pada Gambar 3.14.



Sumber: Dokumentasi Penulis (2017)

Gambar 3.14 Loading

Dalam proses ini krani akan melakukan *input* untuk setiap truk yang akan diberangkatkan, biasanya disebut dengan *input* surat bongkar muat dan dicetak 3 rangkap, yaitu lembar ke 1 untuk penagihan, lembar ke 2 untuk distributor atau *key account*, dan lembar ke 3 untuk arsip. Setelah selesai proses *loading* dan truk siap untuk diberangkatkan, sopir akan memberikan informasi kepada kasir keuangan PT Satya Ragam Truxpress Surabaya via telepon untuk diberikan uang jalan via transfer.

Kantor Cabang :	Surabaya	Quantity :	454
No. Order :	SBY300003167	No. Shipment :	8210873797
Customer :	PT C	Volume :	8804
Alamat Muat :	Gempol	Tonage :	2772
Alamat Tujuan :	Punworejo	Nama Sopir :	Suharyanto
Tipe Truk :	Colt Diesel	Nomor Polisi :	W 8755 US
Perusahaan Tujuan :	PT D - Semarang	Nama Kernet :	Dian
Keterangan :		Tanggal Muat :	14-04-2017

Sumber: Dokumentasi Penulis (2017)

Keterangan:

*Contoh (bukan data yang sebenarnya)

Gambar 3.15 Input Surat Bongkar Muat (SBM)

Adapun hasil output dari *input* surat bongkar muat seperti pada Gambar 3.19 dan Gambar 3.21.

a) Pengiriman ke perusahaan *key account*, adapun dokumen-dokumen yang disertakan adalah:

(1) Faktur 3 lembar. Faktur lembar ke 1 dan 2 untuk *key account* dan lembar ke 3 kembali ke *customer*.

PT C

Ship To :
 PT KA
 JL. MH THAMRIN 9
 Kecamatan Lomanis
 Kelurahan Semarang
 Semarang, 53255

Invoice

No.	Cust PLU	Item Description	Quantity Crt	Quantity Pes	Price/Crt	Rebate	Discount	Amount
PO No. : 98796934-C-7987		Order No. : 40081654		Delivery No. : 7013465651				
1	1654845	Susu Kuda Liar Coklat 36x120ml; KTK	911		109.336	329.101	490.361	107.532.514
2	4568946	Keju Lapis 12x500g; KTK	1210		64.473	194.063	289.153	77.529.114
Total			2121					185.061.628
						Output Tax 10%		18.506.163
						Grand Total		203.567.791

.....
 Buyer Signature

Gempol, 13 April 2017
 PT C

Sumber: Dokumentasi Penulis (2017)

Keterangan:

*Contoh (bukan data yang sebenarnya)

Gambar 3.16 Faktur

(2) Purchase Order (PO) 1 lembar.

PT KA
PURCHASE ORDER FORM / AUTO

Supplier Name : PT C
 Address : Jl. Raya Porong - Pandaan Km 4.3
 Phone Number : 031-6496672 Fax. 031-6496675
 Please deliver our ordered goods, such as the following details to **KA SEMARANG**

FPP Number : 98796934-C-7987
 Order Date : 12-APR-17
 Delivery Date : 14-APR-17
 Hour Schedule : Door
 Process 12-APR-2017 Jam 00:00:00

# PRODUCT NAME	Q_Crt	Q_Pcs	PLU PRICE	CONTIC POT A	KET NETT	TOTAL	POT B
#1 Susu Kuda Liar Coklat 120ml; KTK	911	0	1654845	36			
#2 Keju Lapis 500g; KTK	1210	0	3037.12	1.50%	2991.56	98.111.201	1.00%
			4568946	12			
			5454.55	1.50%	5372.73	78.012.039	1.00%
INVOICE DISC. 0.00%		Sudah ada print barcode externalnya					
TOTAL PURCHASE PRICE	176.123.240	T/T CITIBANK AC 01001765462 A/N PT C					
TOTAL ITEM DISCOUNT	1.761.233						
TOTAL INVOICE DISCOUNT	0						
TOTAL AFTER DISCOUNT	174.362.007 (-)						
TOTAL BONUS	0						
TOTAL VAT INPUT	17.436.201						
TOTAL INCLUDE VAT	191.798.208 (+)						
TOTAL INVOICE	191.798.208						
By Letter : Seratus Sembilan Puluh Satu Juta Tujuh Ratus Sen		(B2B PT KA)					

Sumber: Dokumentasi Penulis (2017)

Keterangan:

*Contoh (bukan data yang sebenarnya)

Gambar 3.17 Purchase Order (PO)

(3) Surat Muat 1 lembar.

PT C
 Jl. Raya Porong - Pandaan Km 4.3
 Desa Karangrejo - Gempol
 Pasuruan - Jawa Timur

SJ 015629

Jenis Truck	: 1D17 (JUMB0)
Nomor Polisi	: B 8983 WT
Tanggal Kirim	: 19-09-2017

SURAT MUAT

8210897397

Harap semua driver meminta tanda tangan dan stempel dari penerima barang pada form dibawah ini, segera setelah melakukan pengiriman barang.

NO	TUJUAN CUSTOMER	QTY	TANDA TANGAN STEMPEL PENERIMA
1.	PT KA SEMARANG	2121 CS	

PT C

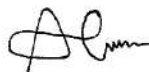

(Shift Leader/Dispatch SPV)

Pengirim / Sopir



(...SUMARI...)

Lembar asli untuk Transporter / Pengirim (Untuk Penagihan)
 Lembar 2 Security dan dikembalikan ke Shift Leader
 Lembar 3 File Admin

Sumber: Dokumentasi Penulis (2017)

Keterangan:

*Contoh (bukan data yang sebenarnya)

Gambar 3.18 Surat Muat

(4) Surat Bongkar Muat (SBM) 2 lembar, yaitu lembar ke 1 dan ke 2.

PT. SATYA RAGAM
TRUXPRESS

Surat Bongkar Muat (SBM)



Customer : PT C
Sales Order No : SBY300003168

ASLI

(SBM MUAT)

NO POLISI : B 8983 WT
TYPE KENDARAAN : Jumbo
JENIS PENGIRIMAN : General Cargo
NAMA SOPIR / NIK : Sumari / 354614
NAMA KERNET : Hilal
ALAMAT MUAT : PT C, Jl.Raya Porong Pandaan Km.4.3 Gempol, Pasuruan

TANGGAL MASUK PABRIK : 19-9-2017 Jam :
NO SHIPMENT : 8210897397 No. SJ :
JENIS PRODUK : Satuan : Qty Muat : 2121
TANGGAL MUAT : 19-9-2017 Jam Mulai : Jam Selesai :
TGL TERIMA DOKUMEN : 19-9-2017 Jam Terima :
TGL KELUAR PABRIK : 19-9-2017 Jam Keluar :
JML LEMBAR SURAT JALAN : 1
KETERANGAN :

Tulis tanggal dan nama terang, saat menandatangani Surat Bongkar Muat ini				
SOPIR	KERNET	KRANI	GUDANG MUAT	SECURITY
		 19-9-2017		

PT. SATYA RAGAM
TRUXPRESS

Surat Bongkar Muat (SBM)

Customer : PT C
Sales Order No : SBY300003168

ASLI

**WORK ORDER B
(SBM BONGKAR)**

ALAMAT BONGKAR

TANGGAL TIBA GUDANG BONGKAR : Jam :
TANGGAL BONGKAR : Jam Mulai : Jam Selesai :
QTY BONGKAR : Bagus : Rusak : Hilang :
TGL KELUAR GUDANG BONGKAR : Jam Keluar :
TGL TERIMA DOKUMEN : Jam Terima :
TGL KEMBALI KE DC (TEMPAT MUAT) : Jam Kembali :
JML LEMBAR SURAT JALAN :
KETERANGAN :

BERITA ACARA PENERIMAAN BARANG
Penerima telah MENERIMA, MEMERIKSA, MENGHITUNG dan MENYAKSIKAN fisik barang sesuai dengan Quantity bongkar dengan kondisi sesuai dengan jumlah tersebut diatas.

Tulis tanggal dan nama terang, saat menandatangani Surat Bongkar Muat ini			
SOPIR	KERNET	GUDANG TERIMA	DIPERIKSA OLEH

Sumber: Dokumentasi Penulis (2017)

Keterangan:

*Contoh (bukan data yang sebenarnya)

Gambar 3.19 Surat Bongkar Muat (SBM) PT KA

b) Pengiriman ke perusahaan distributor, dokumen-dokumen yang disertakan adalah sebagai berikut:

(1) *Delivery Note* (DN) atau Nota Pengiriman. DN dibuat oleh *customer* dengan rangkap 4, yaitu lembar ke 1 warna putih untuk distributor, lembar ke 2 warna hijau untuk transporter, lembar ke 3 warna merah untuk penagihan, dan lembar ke 4 warna kuning untuk arsip *customer*.

NOTA PENGIRIMAN :
7013768327



Gudang Pengirim
PT C
Jl. Raya Porong - Pandaan Km 4.3
Desa Karangrejo - Gempol
Pasuruan 67155

Shipment Number : 8210873797
Penerima Barang
PT D
Jl. Gajah Mada - Desa Bayan Kidul
Kel. Grantung, Kec. Bayan
Purworejo, 54224
14 APR 2017
CHECKED BY
SECURITY

TRANSPORTER PT Satya Ragam Truxpress	PERMINTAAN TGL KIRIM	TANGGAL KIRIM	PERKIRAAN TGL SAMPAI
ROUTE SBY- Purworejo	DIKIRIM MELALUI Colt Diesel	14/04/2017	17/04/2017

NO.	NO. PRODUK	KETERANGAN	Kode Lot	Jumlah	Satuan
1	4273277	KRIPIK K-TELA 24x150g ID	7978686NN	224	CS
2	9786768	KOPI CELUP 48x10g ID	9676757Y1	230	CS
TOTAL BERAT KOTOR : 2,772.015 KG		TOTAL ISI : 8.804 M3	TOTAL	454	CS

PERBEDAAN JUMLAH				KERUSAKAN			
NO. PRODUK	Jumlah	Satuan	KURANG/LEBIH	NO. PRODUK	Jumlah	Satuan	JENIS KERUSAKAN

Pejabat yang Berwenang PT C 	Menyatakan telah menerima barang seperti tersebut di atas dalam keadaan baik Truck / Countainer / Segel : Tanda Tangan & Stempel Transporter  PT SATYA RAGAM TRUXPRESS	W 8755 US /Suharyanto Tanda Tangan & Stempel Penerima
Tanggal:	Tanggal:	Tanggal:

Transporter

Sumber: Dokumentasi Penulis (2017)

Keterangan:

*Contoh (bukan data yang sebenarnya)

Gambar 3.20 Delivery Note (DN)

(2) Surat Bongkar Muat (SBM) 2 lembar, yaitu lembar ke 1 dan 2.

PT. SATYA RAGAM
TRUXPRESS

Surat Bongkar Muat (SBM)

Customer : PT C
Sales Order No : SBY300003167

ASLI



(SBM MUAT)

NO POLISI : W 8755 US
TYPE KENDARAAN : CDD
JENIS PENGIRIMAN : General Cargo
NAMA SOPIR / NIK : Suharyanto / 354646
NAMA KERNET : Dian
ALAMAT MUAT : PT C, Jl. Raya Porong Pandaan Km.4.3 Gempol, Pasuruan

TANGGAL MASUK PABRIK : 19-9-2017
NO SHIPMENT : 8210873797
JENIS PRODUK :
TANGGAL MUAT : 19-9-2017
TGL TERIMA DOKUMEN : 19-9-2017
TGL KELUAR PABRIK : 19-9-2017
JML LEMBAR SURAT JALAN : 1
KETERANGAN :

Jam :
No. SJ :
Satuan : Qty Muat : 454
Jam Mulai : Jam Selesai :
Jam Terima :
Jam Keluar :

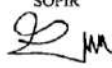
Tulis tanggal dan nama terang, saat menandatangani Surat Bongkar Muat ini

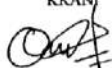
SOPIR	KERNET	KRANI	GUDANG MUAT	SECURITY
				
		19-9-2017		

PT. SATYA RAGAM
TRUXPRESS

Surat Bongkar Muat (SBM)

Customer : PT C
Sales Order No : SBY300003167

ASLI

**WORK ORDER B
(SBM BONGKAR)**

ALAMAT BONGKAR :
TANGGAL TIBA GUDANG BONGKAR :
TANGGAL BONGKAR :
QTY BONGKAR :
TGL KELUAR GUDANG BONGKAR :
TGL TERIMA DOKUMEN :
TGL KEMBALI KE DC (TEMPAT MUAT) :
JML LEMBAR SURAT JALAN :
KETERANGAN :

ung, Kec. Bayan, Purworejo
Jam :
Jam Mulai : Jam Selesai :
Bagus : Rusak : Hilang :
Jam Keluar :
Jam Terima :
Jam Kembali :

BERITA ACARA PENERIMAAN BARANG
Penerima telah MENERIMA, MEMERIKSA, MENGHITUNG dan MENYAKSIKAN fisik barang sesuai dengan Quantity bongkar dengan kondisi sesuai dengan jumlah tersebut diatas.

Tulis tanggal dan nama terang, saat menandatangani Surat Bongkar Muat ini

SOPIR	KERNET	GUDANG TERIMA	DIPERIKSA OLEH

Sumber: Dokumentasi Penulis (2017)

Keterangan:

*Contoh (bukan data yang sebenarnya)

Gambar 3.21 Surat Bongkar Muat (SBM) PT D

Ada beberapa hal yang perlu diperhatikan pada proses pemuatan barang untuk tujuan perusahaan distributor dan *key account*, diantaranya:

- a) Jumlah lembar surat jalan dan kesesuaian antara daftar barang dengan barang yang dimuat.
- b) *Quantity* barang dan nama perusahaan transportasi.
- c) Keutuhan fisik barang (tidak rusak, pecah, atau cacat).
- d) Pastikan ada tanda serah terima pada surat jalan, seperti: tanda tangan, nama sopir, nomor polisi truk, jam keberangkatan dari gudang pemuatan, dan stempel.

4) Bongkar Muatan

Jika truk telah tiba di perusahaan distributor atau *key account*, maka akan dilakukan proses pembongkaran barang. Pada proses ini memiliki peran yang hampir sama dengan proses pemuatan barang. Bedanya adalah pada saat ini yang menyerahkan barang kepada perusahaan distributor atau *key account* adalah sopir. Setiap selesai proses bongkar barang, tidak semua barang dalam keadaan baik, adakalanya terdapat barang dalam keadaan rusak.

a) Barang Rusak

Jika terdapat barang yang dalam keadaan rusak/cacat/bocor, maka barang tersebut harus diserahkan kepada sopir PT Satya Ragam Truxpress untuk dibawa kembali ke kantor untuk diproses. Peraturan tentang pengembalian barang rusak

antara perusahaan distributor dan *key account* berbeda. Barang rusak dari *key account*, barang tersebut akan dikembalikan ke gudang *customer* dilengkapi dengan dokumen tanda terima dan pada lembar faktur akan diberi tanda jika ada barang rusak.

PT KA

Tanggal Terima

15 April 2017

TANDA TERIMA

Nama Penerima	PT C	
Departemen		NIK
Nama Penyerah		
Perush. Penyerah	PT KA	

Rincian hal yang diserahkan adalah sbb. :

No.	Deskripsi	Qty / Jml	Keterangan / Keperluan
1.	Keju lapis 12 x 500 gr	1 Cs	Bocor / Rusak
2.			
3.			
4.			
5.			
6.			
7.	NB = Barang rusaknya langsung kami		
8.	kembalikan kepada transporter		
9.	(B 8983 wt)		
10.			

Penerima

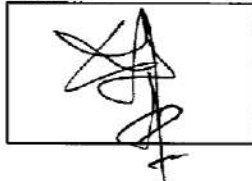

Penyerah

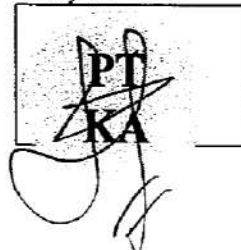

PERHATIAN :

1. Lembar ke-1 (asli) untuk Pihak Penyerah dan Lembar ke-2 Untuk Pihak Penerima
2. Beri cap stempel jika transaksi serah terima berkaitan dengan Pihak Eksternal.
3. Form Tanda Terima ini bukan sebagai bukti LPB

Sumber: Dokumentasi Penulis (2017)

Keterangan:

*Contoh (bukan data yang sebenarnya)

Gambar 3.22 Tanda Terima

PT C

Ship To :
 PT KA
 JL. MH THAMRIN 9
 Kecamatan Lomanis
 Kelurahan Semarang
 Semarang, 53255

Invoice

No.	Cust PLU	Item Description	Quantity Crt	Quantity Pcs	Price/Crt	Rebate	Discount	Amount
PO No. : 98796934-C-7987			Order No. : 40081654		Delivery No. : 7013465651			
1	1654845	Susu Kuda Liar Coklat 36x120ml; KTK	911		109.336	329.101	490.361	107.532.514
2	4568946	Keju Lapis 12x500g; KTK	1210	1209	64.473	194.063	289.153	77.529.114
Total			2121	2120				185.061.628
						Output Tax 10%		18.506.163
						Grand Total		203.567.791

**PT
KA**
 Buyer Signature

*NB
 keju Lapis 12x500gr
 prod bocor 1 Crtn

Gempol, 13 April 2017

PT C

Sumber: Dokumentasi Penulis (2017)

Keterangan:

*Contoh (bukan data yang sebenarnya)

Gambar 3.23 Faktur Barang Rusak

Sedangkan untuk barang rusak dari perusahaan distributor, maka akan diklaim ke perusahaan transportasi (PT Satya Ragam Truxpress) sesuai dengan nominal harga barang tersebut dalam keadaan baik, kemudian untuk berita acaranya akan dilampirkan pada lembar DN dan pada lembar DN akan diberi keterangan untuk barang yang rusak.

BERITA ACARA

Perihal : Kerusakan Barang akibat Transporter

Pada hari ini,

Dibuat berita acara mengenai penerimaan produk-produk PT C yang berada dalam kondisi rusak pada saat kami terima. Berikut ini adalah daftar rincian produk yang rusak :

Nomor Nota Pengiriman	7013768327
Nomor Shipment	8210873797
Kapal Pengirim	
Transporter	PT Satya Ragam Truxpress
Pengirim	PT C
Penerima	PT D
Plat Nomor Transporter	W 8755 US
Nama Pengemudi	Suharyanto

Daftar Perincian Produk PT C yang mengalami kerusakan				
Kode Produk	Nama Produk dan Ukuran	Kode LOT	Jumlah	Keterangan
4273277	KRIPIK K-TELA 24x150g ID	7978686NN	1 CS	Rusak

Demikian berita acara ini dibuat dengan sebenar-benarnya untuk dapat digunakan sebagaimana mestinya.

Dibuat di : Purworejo

Tanggal : 16 April 2017

Diketahui Oleh,



Pengemudi Transporter



HOA/SEGT



Kepala Gudang

Sumber: Dokumentasi Penulis (2017)

Keterangan:

*Contoh (bukan data yang sebenarnya)

Gambar 3.24 Berita Acara

NOTA PENGIRIMAN :**7013768327****Gudang Pengirim**

PT C
 Jl. Raya Porong - Pandaan Km 4.3
 Desa Karangrejo - Gempol
 Pasuruan 67155

Shipment Number : 8210873797

Penerima Barang

PT D
 Jl. Gajah Mada - Desa Bayan Krt
 Kel. Grantung, Kec. Bayan
 Purworejo, 54224

PT C
 Gempol
 14 APR 2017

CHECKED By:
 SECURITY

TRANSPORTER PT Satya Ragam Truxpress		PERMINTAAN TGL. KIRIM	TANGGAL KIRIM	PERKIRAAN TGL. SAMPAI
RUTE SBY- Purworejo	DIKIRIM MELALUI Colt Diesel	14/04/2017	14/04/2017	17/04/2017

NO.	NO. PRODUK	KETERANGAN	Kode Lot	Jumlah	Satuan
		NO. ORDER40084477 NO. PO. A/A11/17/CO			
1	4273277	KRIPIK K-TELA 24x150g ID	7978686NN	224	CS
2	9786768	KOPI CELUP 48x10g ID	9676757Y1	230	CS
TOTAL BERAT KOTOR :		TOTAL ISI : 8.804 M3	TOTAL	454	CS
2,772.015 KG					

PERBEDAAN JUMLAH				KERUSAKAN			
NO. PRODUK	Jumlah	Satuan	KURANG/LEBIH	NO. PRODUK	Jumlah	Satuan	JENIS KERUSAKAN
				4273277	1	CS	Prod. Pesok

Pejabat yang Berwenang PT C 	Menyatakan telah menerima barang seperti tersebut di atas dalam keadaan baik	
	Truck / Countainer / Segel : Tanda Tangan & Stempel Transporter  PT SATYA RAGAM TRUXPRESS	W 8755 US /Suharyanto Tanda Tangan & Stempel Penerima  PT D 16/4 17
Tanggal:	Tanggal:	Tanggal:

Transporter

Sumber: Dokumentasi Penulis (2017)

Keterangan:

*Contoh (bukan data yang sebenarnya)

Gambar 3.25 Delivery Note (DN) Barang Rusak

Setelah itu, dokumen-dokumen tersebut beserta dengan barang rusak diserahkan kepada karyawan cabang PT Satya Ragam Truxpress yang dituju sopir, bisa ke cabang terdekat atau cabang yang membutuhkan truk tersebut, karena setiap truk yang telah selesai proses bongkar barang tidak harus kembali ke PT Satya Ragam Truxpress Surabaya. Biasanya yang menerima dokumen adalah bagian kasir operasional, kemudian akan dilakukan pengecekan terlebih dahulu tentang kelengkapan dokumen tersebut. Jika dokumen surat jalan lengkap maka oleh bagian kasir keuangan akan dilakukan pelunasan uang jalan kepada sopir, sedangkan dokumen surat jalan tersebut akan diserahkan kepada bagian administrasi operasional untuk dilakukan penggantian surat jalan dan dibuatkan surat pengantar untuk dikirimkan ke PT Satya Ragam Truxpress Surabaya. Biasanya pengiriman barang rusak bongkar *key account* ke PT Satya Ragam Truxpress Surabaya dimuat oleh truk yang akan mengirimkan barang retur *expired* atau truk yang kosong ke PT Satya Ragam Truxpress Surabaya beserta dokumen-dokumennya, sedangkan barang rusak bongkar distributor, barang tersebut tidak dikirimkan ke PT Satya Ragam Truxpress Surabaya.

b) Barang Baik/Sesuai

Jika dalam proses pembongkaran di distributor semua barang dalam kondisi baik, maka dokumen-dokumen yang harus dibawa oleh sopir adalah:

(1) DN lembar ke 2 dan ke 3.

NOTA PENGIRIMAN :
7013768327

Gudang Pengirim
PT C
Jl. Raya Porong - Pandaan Km 4.3
Desa Karangrejo - Gempol
Pasuruan 67155



Penerima Barang
Shipment Number : 8210873797
PT D
Jl. Gajah Mada - Desa Bayan Km 6
Kel. Grantung, Kec. Bayan
Purworejo, 54224

PT C
Gempol
14 APR 2017
CHECKED By:
SECURITY

TRANSPORTER PT Satya Ragam Truxpress		PERMINTAAN TGL. KIRIM	TANGGAL KIRIM	PERKIRAAN TGL. SAMPAI
RUTE SBY- Purworejo	DIKIRIM MELALUI Colt Diesel	14/04/2017	14/04/2017	17/04/2017

NO.	NO. PRODUK	KETERANGAN	Kode Lot	Jumlah	Satuan
		NO. ORDER40084477 NO. PO. A/A11/17/CO			
1	4273277	KRIPIK K-TELA 24x150g ID	7978686NN	224	CS
2	9786768	KOPI CELUP 48x10g ID	9676757Y1	230	CS
TOTAL BERAT KOTOR : 2,772.015 KG		TOTAL ISI : 8.804 M3	TOTAL	454	CS

PERBEDAAN JUMLAH				KERUSAKAN			
NO. PRODUK	Jumlah	Satuan	KURANG/LEBIH	NO. PRODUK	Jumlah	Satuan	JENIS KERUSAKAN

Pejabat yang Berwenang PT C 	Menyatakan telah menerima barang seperti tersebut di atas dalam keadaan baik	
	Truck / Countainer / Segel : W 8755 US /Suharyanto	
	Tanda Tangan & Stempel Transporter  PT SATYA RAGAM TRUXPRESS	Tanda Tangan & Stempel Penerima  PT D
Tanggal:	Tanggal:	Tanggal: 16-4-2017 Transporter

Sumber: Dokumentasi Penulis (2017)

Keterangan:

*Contoh (bukan data yang sebenarnya)

Gambar 3.26 Delivery Note (DN) Barang Baik

(2) Surat Bongkar Muat (SBM) lembar ke 1.

PT. SATYA RAGAM
TRUXPRESS

Surat Bongkar Muat (SBM)

Customer : PT C
Sales Order No : SBY300003167

ASLI

(SBM MUAT)

NO POLISI : W 8755 US
 TYPE KENDARAAN : CDD
 JENIS PENGIRIMAN : General Cargo
 NAMA SOPIR / NIK : Suharyanto / 354646
 NAMA KERNET : Dian
 ALAMAT MUAT : PT C, Jl. Raya Porong Pandaan Km.4.3 Gempol, Pasuruan

TANGGAL MASUK PABRIK : 14-9-2017
 NO SHIPMENT : 8210873797
 JENIS PRODUK :
 TANGGAL MUAT : 14-9-2017
 TGL TERIMA DOKUMEN : 14-9-2017
 TGL KELUAR PABRIK : 14-9-2017
 JML LEMBAR SURAT JALAN : 1
 KETERANGAN :

Jam :
 No. SJ :
 Satuan : Qty Muat : 454
 Jam Mulai : Jam Selesai :
 Jam Terima :
 Jam Keluar :

Tulis tanggal dan nama terang, saat menandatangani Surat Bongkar Muat ini				
SOPIR	KERNET	KRANI	GUDANG MUAT	SECURITY
				
		14-9-2017		

PT. SATYA RAGAM
TRUXPRESS

Surat Bongkar Muat (SBM)

Customer : PT C
Sales Order No : SBY300003167

ASLI





(SBM BONGKAR)

ALAMAT BONGKAR : PT D. Jl. Gajah Mada - Desa Bayan Km 6, Kel. Grantung, Kec. Bayan, Purworejo

TANGGAL TIBA GUDANG BONGKAR : 15-9-2017
 TANGGAL BONGKAR : 16-9-2017
 QTY BONGKAR : 454
 TGL KELUAR GUDANG BONGKAR : 16-9-2017
 TGL TERIMA DOKUMEN : 16-9-2017
 TGL KEMBALI KE DC (TEMPAT MUAT) :
 JML LEMBAR SURAT JALAN : 1
 KETERANGAN :

Jam : 20.00
 Jam Mulai : 10.43 Jam Selesai : 11.56
 Bagus : 454 Rusuk : - Hilang : -
 Jam Keluar :
 Jam Terima :
 Jam Kembali :

BERITA ACARA PENERIMAAN BARANG
 Penerima telah MENERIMA, MEMERIKSA, MENGHITUNG dan MENYAKSIKAN fisik barang sesuai dengan Quantity bongkar dengan kondisi sesuai dengan jumlah tersebut diatas.

Tulis tanggal dan nama terang, saat menandatangani Surat Bongkar Muat ini			
SOPIR	KERNET	GUDANG TERIMA	DIPERIKSA OLEH
			

Sumber: Dokumentasi Penulis (2017)

Keterangan:

*Contoh (bukan data yang sebenarnya)

Gambar 3.27 Surat Bongkar Muat (SBM) PD D Setelah Bongkar

Sedangkan untuk *key account*, dokumen yang harus kembali adalah:

(1) Surat Muat

PT C
 Jl. Raya Porong - Pandaan Km 4.3
 Desa Karangrejo - Gempol
 Pasuruan - Jawa Timur

SJ 015629	
Jenis Truck	: ID17 (JUMBO)
Nomor Polisi	: B 8983 WT
Tanggal Kirim	: 19 09 2017

SURAT MUAT

Harap semua driver meminta tanda tangan dan stempel dari penerima barang pada form dibawah ini, segera setelah melakukan pengiriman barang.

NO	TUJUAN CUSTOMER	QTY	TANDA TANGAN STEMPEL PENERIMA
1.	PT KA SEMARANG	2121 CS	PT KA

PT C



(Shift Leader/Dispatch SPV)

Lembar asli untuk Transporter / Pengirim (Untuk Penagihan)
 Lembar 2 Security dan dikembalikan ke Shift Leader
 Lembar 3 File Admin

Pengirim / Sopir



(SUMARI.....)

Sumber: Dokumentasi Penulis (2017)

Keterangan:

*Contoh (bukan data yang sebenarnya)

Gambar 3.28 Surat Muat Setelah Bongkar

- (2) Faktur lembar ke 3 dapat dilihat pada Gambar 3.23 halaman 52,
tetapi pada jumlah barang tidak ada coretannya.
- (3) Bukti Penerimaan Barang 1 lembar

PT KA

Bukti Penerimaan Barang

Nama Supplier : PT C
 Alamat : Jl. Raya Porong - Pandaan Km 4.3
 Telepon : 031-6496672 Fax. 031-6496675

No. FPP : 98796934-C-7987
 Tanggal PO : 12-APR-17
 Tanggal Tiba : 15-APR-17
 Dicetak 15-APR-2017 Jam 12:28:09

No.	Cust PLU	Item Description	Q Crt	Q Pes	Ist(Pes)
1	1654845	Susu Kuda Liar Coklat 36x120ml; KTK	911		36
2	4568946	Keju Lapis 12x500g; KTK	1210		12

Sudah ada print barcode externalnya

Pesanan Diterima

Disetujui

Semarang, 15 April 2017
Dibuat

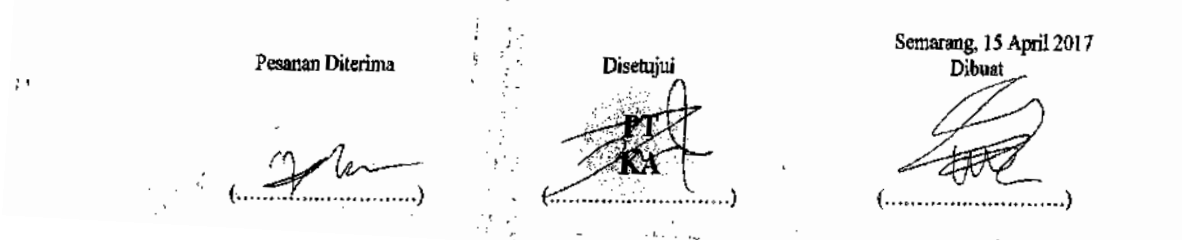

Sumber: Dokumentasi Penulis (2017)

Keterangan:

*Contoh (bukan data yang sebenarnya)

Gambar 3.29 Bukti Penerimaan Barang

(4) Surat Bongkar Muat (SBM) lembar ke 1

PT. SATYA RAGAM
TRUXPRESS

Surat Bongkar Muat (SBM)

Customer : PT C
Sales Order No : SBY300003168

ASLI

(SBM MUAT)

NO POLISI : B 8983 WT
 TYPE KENDARAAN : Jumbo
 JENIS PENGIRIMAN : General Cargo
 NAMA SOPIR / NIK : Sumari / 354614
 NAMA KERNET : Hilal
 ALAMAT MUAT : PT C, Jl Raya Porong Pandaan Km.4.3 Gempol, Pasuruan

TANGGAL MASUK PABRIK : 19-9-2017
 NO SHIPMENT : 8210897397
 JENIS PRODUK :
 TANGGAL MUAT : 19-9-2017
 TGL TERIMA DOKUMEN : 19-9-2017
 TGL KELUAR PABRIK : 19-9-2017
 JML LEMBAR SURAT JALAN : 1
 KETERANGAN :

Jam :
 No. SJ :
 Satuan : Qty Muat : 2121
 Jam Mulai : Jam Selesai :
 Jam Terima :
 Jam Keluar :

Tulis tanggal dan nama terang, saat menandatangani Surat Bongkar Muat ini

SOPIR	KERNET	KRANI	GUDANG MUAT	SECURITY
		 19-9-2017		

PT. SATYA RAGAM
TRUXPRESS

Surat Bongkar Muat (SBM)

Customer : PT C
Sales Order No : SBY300003168

ASLI

(SBM BONGKAR)





ALAMAT BONGKAR : PT KA, Jl. MH Thamrin 9, Semarang

TANGGAL TIBA GUDANG BONGKAR : 15-9-2017
 TANGGAL BONGKAR : 15-9-2017
 QTY BONGKAR : ~~2121~~ 2121
 TGL KELUAR GUDANG BONGKAR : 15-9-2017
 TGL TERIMA DOKUMEN : 15-9-2017
 TGL KEMBALI KE DC (TEMPAT MUAT) :
 JML LEMBAR SURAT JALAN : 1
 KETERANGAN :

Jam : 11.28
 Jam Mulai : 19.12 Jam Selesai : 15.59
 Bagus : 2121 Rusak : - Hilang : -
 Jam Keluar :
 Jam Terima :
 Jam Kembali :

BERITA ACARA PENERIMAAN BARANG
 Penerima telah MENERIMA, MEMERIKSA, MENGHITUNG dan MENYAKSIKAN fisik barang sesuai dengan Quantity bongkar dengan kondisi sesuai dengan jumlah tersebut diatas.

Tulis tanggal dan nama terang, saat menandatangani Surat Bongkar Muat ini

SOPIR	KERNET	GUDANG TERIMA	DIPERIKSA OLEH
		 PT KA	

Sumber: Dokumentasi Penulis (2017)

Keterangan:

*Contoh (bukan data yang sebenarnya)

Gambar 3.30 Surat Bongkar Muat (SBM) PT KA Setelah Bongkar

Setelah itu, dokumen-dokumen tersebut diserahkan kepada karyawan cabang PT Satya Ragam Truxpress yang dituju sopir, bisa ke cabang terdekat atau cabang yang membutuhkan truk tersebut, karena setiap truk yang telah selesai proses bongkar muatan tidak harus kembali ke PT Satya Ragam Truxpress Surabaya. Biasanya yang menerima dokumen adalah bagian kasir operasional, kemudian akan dicek terlebih dahulu tentang kelengkapannya. Jika dokumen surat jalan lengkap maka oleh bagian kasir keuangan akan dilakukan pelunasan uang jalan kepada sopir, sedangkan dokumen surat jalan tersebut akan diserahkan kepada bagian administrasi operasional untuk dilakukan penggandaan surat jalan dan dibuatkan surat pengantar untuk dikirimkan ke PT Satya Ragam Truxpress Surabaya. Sopir yang kembali ke cabang PT Satya Ragam Truxpress Cikarang, Surat Muat dan SBM langsung ditagihkan ke *customer* sehingga yang dikirimkan ke PT Satya Ragam Truxpress Surabaya hanya faktur dan bukti penerimaan barang.

Hal-hal yang perlu diperhatikan pada proses bongkar barang untuk tujuan distributor maupun *key account*, antara lain:

- a) Jadwal kedatangan harus sesuai dengan waktu estimasi yang ditentukan. Jika tujuan wilayah Jawa Timur, estimasi kedatangan adalah 1x24 jam, untuk wilayah Jawa Tengah 2x24 jam, untuk wilayah Jawa Barat 3x24 jam.

- b) Jumlah lembar surat jalan.
- c) Kelengkapan dokumen sesudah proses pembongkaran, seperti:
tanda tangan, stempel, tanggal bongkar, dan jam bongkar.

5) Pengiriman Dokumen Surat Jalan

Proses pengembalian dokumen antara distributor dan *key account* berbeda, yaitu:

a) Pengiriman Dokumen Surat Jalan ke *Customer*

Perusahaan *key account* untuk dokumen-dokumen sesudah pembongkaran ada yang harus dikirimkan kembali kepada *customer*, yaitu faktur lembar ke 3 dan bukti penerimaan barang. Jika terdapat barang rusak dari *key account*, maka barang tersebut dikirim kembali ke gudang *customer* beserta dengan dokumen tanda terima, dan faktur. Sebelum dikembalikan ke gudang *customer*, barang dan dokumen-dokumen tersebut diserahkan terlebih dahulu kepada krani untuk mengisi *form* pengembalian barang tolakan. Krani menyerahkan *form* tersebut beserta dengan barang yang rusak ke gudang *customer*. Setelah barang diterima oleh pihak gudang *customer*, maka krani akan mendapatkan bukti bahwa barang telah diterima yaitu *form* pengembalian barang tolakan yang telah diberi stempel dan tanda tangan.

tujuan *key account* dokumennya adalah surat muat dan SBM lembar ke 1.

6) Penagihan ke *Customer*

PT Satya Ragam Truxpress Cikarang melakukan penagihan kepada *customer* (PT C).

b. Prosedur Pengiriman Barang Retur *Expired*

Pengiriman barang retur karena *expired* adalah dari perusahaan distributor atau *key account* ke *customer*, untuk lebih detailnya dapat dilihat pada Gambar 3.33.

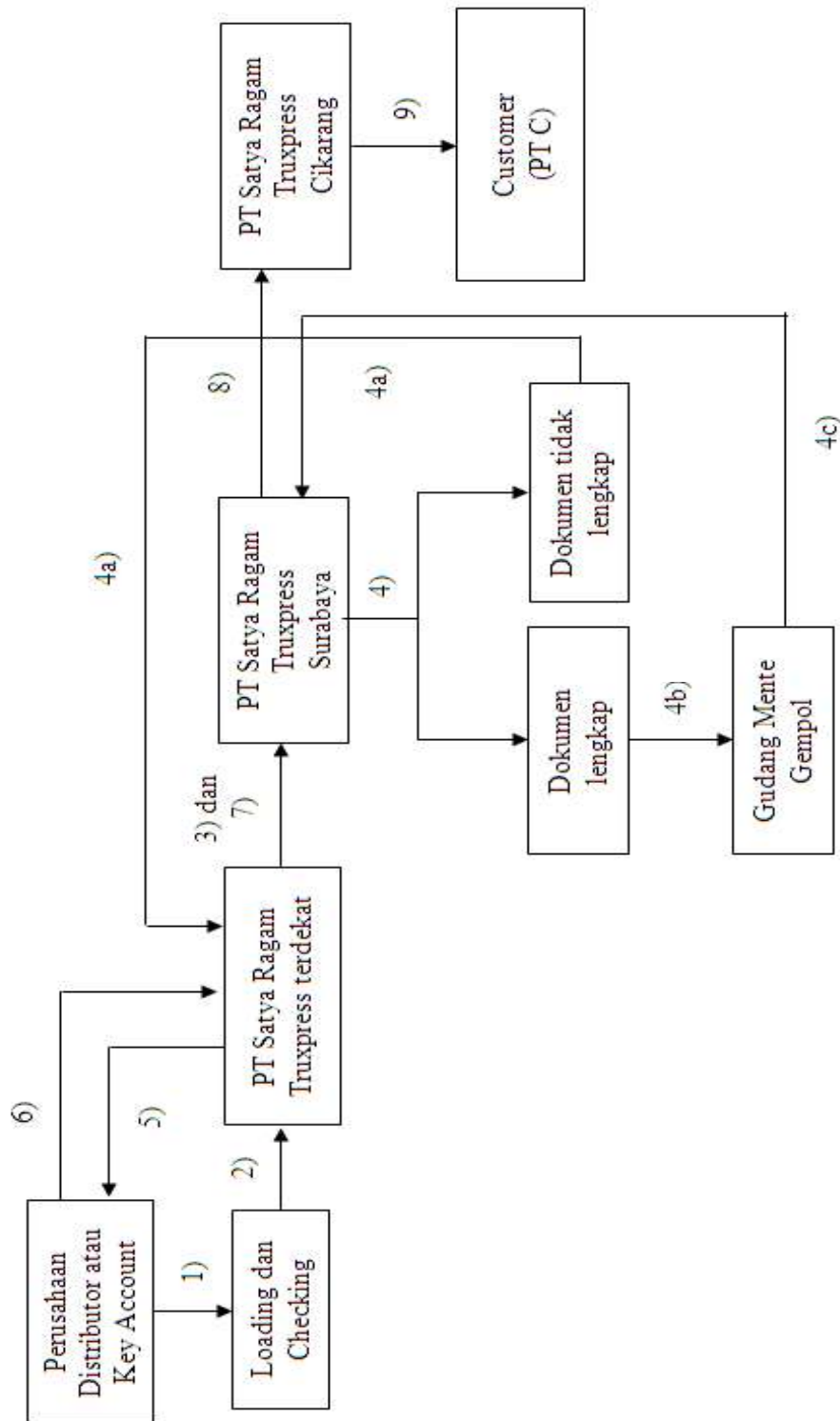

Sumber: Data Diolah Primer (2017)

Gambar 3.33 Bagan Prosedur Pengiriman Barang Retur *Expired*

Keterangan Gambar 3.33 bagan prosedur pengiriman barang retur karena kedaluwarsa (*expired*) pada PT Satya Ragam Truxpress adalah:



1) *Loading dan Checking*

Perusahaan distributor atau *key account* yang ingin mengirimkan barang yang telah *expired* ke gudang *customer*, maka barang tersebut akan dimuat/dikirim oleh perusahaan transportasi (PT Satya Ragam Truxpress) yang telah selesai melakukan proses bongkar barang beserta dengan dokumen-dokumen returnnya. Barang retur dari perusahaan distributor, maka dokumen returnnya adalah *Market Return Voucher* (MRV) lembar ke 3 dan 4, sedangkan untuk dokumen barang retur dari perusahaan *key account* adalah Nota Retur Barang (NRB) dan *summary* retur barang.

Kode Pelanggan : <input type="text" value="5203538"/>	MARKET RETURN VOUCHER (MVR)	Version : Apr 2017
Nama: <input type="text" value="PT D"/>	Action: <input type="text" value="Return to MR Warehouse =>TCx0"/>	MRV No: <input type="text" value="MR5203538-140417-TC40"/>
Alamat: <input type="text" value="Jl. Gajah Mada - Desa Bayan Km 6, Kel. Grantung, Kec. Bayan Purworejo"/>	Reason Codes: <input type="text" value="C/ Customer Expired => TC4X"/>	Tanggal (mm/dd/yy): <input type="text" value="14-Apr-17"/>
	Page: <input type="text" value="1"/>	Transporter: <input type="text" value="PT Satva Ragam Truxpress"/>
		Nomor Kendaraan: <input type="text" value="W 8755 11S"/>
		Gudang Penerima: <input type="text" value="Gempol"/>

NO	GLOBE ITEM CODE	NAMA PRODUK	# DSP In one CS	# EA In one CS	Jumlah dikirim			Jumlah diterima			REMARKS
					CS	DSP	EA	CS	DSP	EA	
1.	1465461	Susu Kuda Coklat 144x120ml ID	0	144	5						
2.											
3.											
4.											
5.											
6.											
7.											
8.											
9.											
10.											
11.											
12.											
13.											
14.											
15.											
16.											
17.											
18.											
19.											
20.											
21.											
22.											
23.											
24.											
25.											
26.											
27.											
28.											
29.											
30.											
31.											
32.											
33.											
34.											
35.											
36.											
37.											
38.											
39.											
40.											
TOTAL					5						

HANYA FORMULIR DENGAN TANDA TANGAN DAN ISI YANG LENGKAP YANG AKAN DIPROSES

Form 1. C - HSD HO Form 2. Distributor Form 3. C - Gudang Penerima Form 4. Transporter	3	PELANGGAN  Date: 14-4-2017	TRANSPORTER  Date: 15-4-2017	HEAD OF AREA  Date: 14-4-2017	CSD HO Date:	WHS PENERIMA Date:
	HANYA FORMULIR DENGAN TANDA TANGAN DAN ISI YANG LENGKAP YANG AKAN DIPROSES					

Sumber: Dokumentasi Penulis (2017)

Keterangan:

*Contoh (bukan data yang sebenarnya)

Gambar 3.34 Market Return Voucher (MRV)

PT KA
JL. MH THAMRIN 9

NOTA RETUR BARANG

KODE SUPLIER : OZ01.N.0123.1.Y
 NAMA SUPLIER : PT C
 ALAMAT : Jl. Raya Porong - Pandaan Km 4.3

NOMOR TPP : DR-C17000001780
 TGL. RETUR : 12-04-2017
 TELEPON : 031-6496672
 Jam Cetak : 13:04:40

NO.	PLU	NAMA BARANG	QTY	KONVERSI	KETERANGAN
1	8687698	SUSU KUDA LIAR VANILLA 500ML; KTK	10	1 * 24	
2	8687127	KRIPIK K-TELA 350g; BH	58	3 * 30	

Semarang, 12 April 2017

Diterima,

Disetujui,

Dibuat,

(.....)

 (FAHRUL)

 (ATIKA RAHMA)

Sumber: Dokumentasi Penulis (2017)

Keterangan:

*Contoh (bukan data yang sebenarnya)

Gambar 3.35 Nota Retur Barang



2) Pengiriman Barang ke Cabang PT Satya Ragam Truxpress Terdekat

Barang retur beserta dokumennya akan dibawa oleh sopir ke cabang PT Satya Ragam Truxpress terdekat atau cabang yang nanti akan menggunakan truk tersebut. Dokumen barang retur akan diserahkan kepada bagian yang bertanggung jawab dengan barang retur atau bagian gudang untuk dicek kelengkapan dokumen dengan jumlah barang retur. Biasanya barang retur tersebut dibongkar di gudang dan menunggu barang retur lainnya untuk dikirimkan ke PT Satya Ragam Truxpress Surabaya. Biasanya jumlah barang retur yang dikirimkan lebih dari 100 karton, tapi bisa dibawah 100 karton jika truk akan dikirimkan kosongan ke PT Satya Ragam Truxpress Surabaya. Jadwal untuk pengembalian barang retur adalah minggu ke 1 dan 2. Dilakukan penggandaan dokumen terlebih dahulu sebelum barang retur beserta dokumen dikirimkan ke PT Satya Ragam Truxpress Surabaya.

3) Pengiriman Barang ke PT Satya Ragam Truxpress Surabaya

Setelah barang retur sudah terkumpul, maka sopir akan mengirimkan barang retur tersebut ke PT Satya Ragam Truxpress Surabaya beserta dokumen-dokumennya, yaitu nota retur barang 1 lembar dan *summary* retur barang 1 lembar untuk *key account*, sedangkan untuk distributor adalah *Market Return Voucher* (MRV) lembar ke 3 dan 4. Pengiriman biasanya dilakukan dengan jangka waktu kurang dari 1 bulan setelah tanggal pengambilan barang dari

distributor atau *key account*. Sebelum truk diberangkatkan, bagian administrasi akan *input order* dan surat bongkar muat pada sistem TMS terlebih dahulu, seperti pada halaman 38 dan 43, kemudian dicetak 2 lembar, yaitu lembar ke 1 akan dibawa oleh sopir dan lembar ke 2 untuk arsip.

	Surat Bongkar Muat (SBM)	PT. SATYA RAGAM TRUXPRESS	
Customer	: PT Satya RagamTruxpress Surabaya	ASLI	
Sales Order No	: SMR300001564		
(SBM MUAT)			
NO POLISI	: B 8983 WT		
TYPE KENDARAAN	: Jumbo		
JENIS PENGIRIMAN	: General Cargo		
NAMA SOPIR / NIK	: Sumari / 354614		
NAMA KERNET	: Hilal		
ALAMAT MUAT	: PT Satya Ragam Truxpress Semarang, Jl. Brigjend Sudiarto 482 Pedurungan Semarang		
TANGGAL MASUK PABRIK	:	Jam :	
NO SHIPMENT	: 2017041613154102	No. SJ :	
JENIS PRODUK	:	Satuan :	
TANGGAL MUAT	:	Jam Mulai :	
TGL TERIMA DOKUMEN	:	Jam Terima :	
TGL KELUAR PABRIK	:	Jam Keluar :	
JML LEMBAR SURAT JALAN	:	Qty Muat : 9	
KETERANGAN	:	Jam Selesai :	
Tulis tanggal dan nama terang, saat menandatangani Surat Bongkar Muat ini			
SOPIR	KERNET	KRANI	GUDANG MUAT
			
PT. SATYA RAGAM TRUXPRESS			
Surat Bongkar Muat (SBM)			
Customer	: PT Satya RagamTruxpress Surabaya	ASLI	
Sales Order No	: SMR300001564		
(SBM BONGKAR)			
ALAMAT BONGKAR	: PT Satya Ragam Truxpress Surabaya, Pergudangan Margomulyo Permai AB-7, Surabaya		
TANGGAL TIBA GUDANG BONGKAR	:	Jam :	
TANGGAL BONGKAR	:	Jam Mulai :	Jam Selesai :
QTY BONGKAR	:	Bagus :	Rusak : Hilang :
TGL KELUAR GUDANG BONGKAR	:	Jam Keluar :	
TGL TERIMA DOKUMEN	:	Jam Terima :	
TGL KEMBALI KE DC (TEMPAT MUAT)	:	Jam Kembali :	
JML LEMBAR SURAT JALAN	:		
KETERANGAN	:		
BERITA ACARA PENERIMAAN BARANG			
Penerima telah MENERIMA, MEMERIKSA, MENGHITUNG dan MENYAKSIKAN fisik barang sesuai dengan Quantity bongkar dengan kondisi sesuai dengan jumlah tersebut diatas.			
Tulis tanggal dan nama terang, saat menandatangani Surat Bongkar Muat ini			
SOPIR	KERNET	GUDANG TERIMA	DIPERIKSA OLEH

Sumber: Dokumentasi Penulis (2017)

Keterangan:

*Contoh (bukan data yang sebenarnya)

Gambar 3.37 Surat Bongkar Muat (SBM) Barang Retour

4) *Checking*

Setelah dikirim ke PT Satya Ragam Truxpress Surabaya, akan dilakukan pengecekan kelengkapan dokumen. Setelah dilakukan pengecekan kelengkapan dokumen, sering terjadi dokumen tidak lengkap.

a) Dokumen Tidak Lengkap

Jika terdapat dokumen retur yang tidak lengkap, maka bagian administrasi operasional akan menghubungi karyawan cabang PT Satya Ragam Truxpress yang menerima barang retur sebelumnya via telepon, jika memang dokumennya tidak lengkap maka dokumen tersebut akan dikirimkan kembali ke PT Satya Ragam Truxpress yang menerima barang retur sebelumnya untuk dilengkapi, sedangkan untuk barang returnnya, ada 2 cara untuk pengirimannya, yaitu: pertama, barang retur tidak dikirimkan terlebih dahulu beserta barang lainnya yang dikirimkan bersamaan dalam 1 truk. Kedua, barang retur untuk dokumen yang tidak lengkap diletakkan di gudang PT Satya Ragam Truxpress Surabaya, selain itu untuk barang lainnya yang dokumennya lengkap dikirimkan terlebih dahulu ke Gudang Menteng Gempol.

b) Dokumen Lengkap

Jika dokumen sudah lengkap, maka dilakukan penggandaan dokumen dan mencatat pada *form* pengembalian barang retur untuk dikirimkan ke *customer* melalui *e-mail*. Apabila tidak dikirimkan

melalui *e-mail* terlebih dahulu, maka barang retur tersebut tidak bisa dilakukan pembongkaran.

PENGEMBALIAN BARANG RETUR DARI TRANSPORTER PT SATYA RAGAM TRUXPRESS

Tanggal : 17 April 2017

No	Tanggal Pengambilan Market Return	Nama Key Account /Distribution	Jumlah Dok/NRB	QTY/CS	Nopol Truck	Tanggal Kirim ke GPS	Nopol Truck	Qty yg Dikirim	Qty Unload	Sisa Unload	Remark
1	16 April 2017	PT D - Purworejo	1	5	W 8755 US	17 April 2017	B 8983 WT	5			
2	15 April 2017	PT KA - Semarang	1	4	B 8983 WT	17 April 2017	B 8983 WT	4			
3											
4											
5											
6											
7											
8											
9											
10											
11											
12											
13											
14											
15											

Sumber: Dokumentasi Penulis (2017)

Keterangan:

*Contoh (bukan data yang sebenarnya)

Gambar 3.38 Form Pengembalian Barang Retur

Sopir menyerahkan SBM ke bagian kasir operasional kemudian akan dibuatkan Surat Angkutan (SA) yang akan dilampirkan pada dokumen retur tersebut, SA terdiri dari 3 rangkap, yaitu lembar ke 1 warna putih untuk penagihan, lembar ke 2 warna merah untuk arsip *customer*, dan lembar ke 3 warna kuning untuk arsip PT Satya Ragam Truxpress Surabaya. Karena antara PT KA dan PT D *form* dan prosesnya sama, maka contoh yang diberikan hanya satu, yaitu PT D. Selanjutnya truk siap dikirimkan ke Gudang Mente Gempol.

SURAT ANGKUTAN No. SA : L 015493

PT SATYA RAGAM TRUXPRESS	Alamat Pengirim : Sdr/i : PT D Toko : Purwarejo	Alamat Penerima : Sdr/i : PT C Toko : Gudang Mente Gempol
-----------------------------	-------------------------------------------------------	-----------------------------------------------------------------

No. SJ	Jmlh, Lembar Halaman SJ	BARANG		(Diisi Penerima)			Keterangan
		Nama	Jumlah	Lebih	Kurang	Rusak	
	1 MRV	MR.5203538 - 140917-7240	5				
TOTAL			5				

BERITA ACARA PENERIMAAN BARANG

Penerima telah **MENERIMA, MEMERIKSA, dan MENYAKSIKAN** barang yang dikirim dengan kondisi:
BAIK/LEBIH/KURANG/RUSAK (Penerima harus melingkari salah satu)

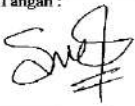
PENGEMUDI	Pengurus EKSPEDISI	PENERIMA
No. Pol. Truk : B 8983 WT	Tanggal : 17-09-2017	Tanggal :
Nama : Sumari	Nama :	Nama :
Tanda Tangan : 	Tanda Tangan & Stempel : 	Tanda Tangan & Stempel :

KEMBALI

Sumber: Dokumentasi Penulis (2017)

Keterangan:

*Contoh (bukan data yang sebenarnya)

Gambar 3.39 Surat Angkutan (SA)

c) Sopir Kembali ke PT Satya Ragam Truxpress Surabaya

Jika truk telah tiba di Gudang Mente Gempol, maka akan dilakukan pembongkaran barang dan pengecekan dokumen. Apabila telah selesai, karyawan Gudang Mente Gempol akan menyerahkan SA lembar ke 1 yang telah di TTD dan stempel kepada sopir, sedangkan untuk dokumen lainnya tidak diserahkan kepada sopir. Khusus untuk dokumen MRV harus diambil kembali beberapa saat setelah dilakukan pembongkaran barang ke Gudang Mente Gempol beserta dengan berita acara pengiriman barang retur yang akan dilakukan oleh krani.

SURAT ANGKUTAN

No. SA : L 015493

PT SATYA RAGAM TRUXPRESS	Alamat Pengirim :	Alamat Penerima :
	Sdr/i : PT D	Sdr/i : PT C
	Toko : Purwarejo	Toko : Gedung Monte Gempol

No. SJ	Jmlh. Lembar Halaman SJ	BARANG		(Diisi Penerima)			Keterangan
		Nama	Jumlah	Lebih	Kurang	Rusak	
	1 MRV	MR5203538-190417-TC90	5				
			TOTAL	5			

BERITA ACARA PENERIMAAN BARANGPenerima telah **MENERIMA**, **MEMERIKSA**, dan **MENYAKSIKAN** barang yang dikirim dengan kondisi:**BAIK/LEBIH/KURANG/RUSAK** (Penerima harus melingkari salah satu)

PENGEMUDI	Pengurus EKSPEDISI	PENERIMA
No. Pol. Truk : B 8983 WT	Tanggal : 17 - 09 2017	Tanggal : 18 APR 2017
Nama : Sumari	Nama :	Nama :
Tanda Tangan : 	Tanda Tangan & Stempel : 	Tanda Tangan & Stempel : PT C  Gempol

KEMBALI

Sumber: Dokumentasi Penulis (2017)

Keterangan:



*Contoh (bukan data yang sebenarnya)

Gambar 3.40 Surat Angkutan (SA) Setelah Barang Diterima

Kode Pelanggan : 5203538	MARKET RETURN VOUCHER (MVR)	Version : Apr 2017
Nama: PT D		MRV No MR5203538-140417-TC40
Alamat: Jl. Gajah Mada - Desa Bayan Km 6, Kel. Grantung, Kec. Bayan Purworejo	Action Return to MR Warehouse =>TCx0	Tanggal (mm/dd/yy) 14-Apr-17
	Reason Codes C/ Customer Expired => TC4X	Transporter PT Satya Ragam Truxpress
	Page 1	Nomor Kendaraan W 8755 11S
		Gudang Penerima Gempol

NO	GLOBE ITEM CODE	NAMA PRODUK	# DSP In one CS	# EA In one CS	Jumlah dikirim		Jumlah diterima		REMARKS
					CS	DSP	CS	DSP	
1.	1465461	Susu Kuda Coklat 144x120ml ID	0	144	5		5		
2.									
3.									
4.									
5.									
6.									
7.									
8.									
9.									
10.									
11.									
12.									
13.									
14.									
15.									
16.									
17.									
18.									
19.									
20.									
21.									
22.									
23.									
24.									
25.									
26.									
27.									
28.									
29.									
30.									
31.									
32.									
33.									
34.									
35.									
36.									
37.									
38.									
39.									
40.									
TOTAL					5		5		

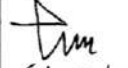
HANYA FORMULIR DENGAN TANDA TANGAN DAN ISI YANG LENGKAP YANG AKAN DIPROSES

Form 1. C - HSD HO Form 2. Distributor Form 3. C - Gudang Penerima Form 4. Transporter	4	PELANGGAN	TRANSPORTER	HEAD OF AREA	CSD HO	WHS PENERIMA
						
Date : 14-4-2017	Date : 15-4-2017	Date : 14-4-2017	Date :	Date : 14-4-2017		

Sumber: Dokumentasi Penulis (2017)

Keterangan:

*Contoh (bukan data yang sebenarnya)

Gambar 3.41 Market Return Voucher (MRV) Setelah Barang Diterima

PT C
 Jl. Raya Porong - Pandaan Km 4.3
 Desa Karangrejo - Gempol
 Pasuruan - Jawa Timur

BERITA ACARA PENERIMAAN BARANG EX. MARKET RETURN

Bersama ini kami informasikan bahwa telah menerima produk EX. Market Return dari :

Transporter : PT Satya Ragan Truxpress
 Tanggal : 18-04-2017
 No. Truk : B 8983 WT
 Total Kirim : 5 CS
 Total Terima : 5 CS

Keterangan :

01	PT D	- Purworejo	Qty. :	5 CS
02			Qty. :	
03			Qty. :	
04			Qty. :	
05			Qty. :	
06			Qty. :	
07			Qty. :	
08			Qty. :	
09			Qty. :	
10			Qty. :	
11			Qty. :	
12			Qty. :	
13			Qty. :	
14			Qty. :	
15			Qty. :	
16			Qty. :	

Terima kasih atas perhatian dan kerjasamanya.

Hormat kami,

PT C



Gempol Processing Station

18 APR 2017

Sumber: Dokumentasi Penulis (2017)

Keterangan:

*Contoh (bukan data yang sebenarnya)

Gambar 3.42 Berita Acara Barang Retur

Sopir menyerahkan SA lembar ke 1 kepada bagian kasir operasional PT Satya Ragan Truxpress Surabaya, kemudian dilakukan pengecekan terhadap jumlah barang yang telah diterima. Apabila

jumlah barang yang diterima tidak sesuai dengan barang yang dikirim, maka bagian kasir operasional atau bagian administrasi operasional akan melakukan klasifikasi kepada sopir dan karyawan PT Satya Ragam Truxpress yang menerima barang awal. Jika barang memang kurang atau hilang, maka pada saat dilakukan penagihan kepada *customer*, barang tersebut akan diklaimkan ke PT Satya Ragam Truxpress dengan harga barang tersebut dalam keadaan baik.

5) Pengiriman Dokumen ke Perusahaan Distributor atau *Key Account*

PT Satya Ragam Truxpress yang bertanggung jawab melengkapi dokumen retur mengirimkan dokumen tersebut ke perusahaan distributor atau *key account* untuk dilengkapi.

6) Pengiriman Dokumen ke PT Satya Ragam Truxpress Terdekat

Perusahaan distributor atau *key account* setelah menerima dokumen, maka dilakukan pengecekan terkait dengan kelengkapan dokumen. Jika dokumen telah lengkap, maka dokumen tersebut dikirimkan kembali ke cabang PT Satya Ragam Truxpress yang mengirimkan dokumen tersebut sebelumnya.

7) Pengiriman Dokumen ke PT Satya Ragam Truxpress Surabaya

PT Satya Ragam Truxpress yang bertanggung jawab untuk melengkapi dokumen retur mengirimkan dokumen tersebut ke PT Satya Ragam Truxpress Surabaya. Bagian administrasi operasional melakukan pengecekan kembali terhadap dokumen barang retur

tersebut. Jika telah lengkap, barang retur tersebut akan dikirimkan beserta dokumen returnnya ke Gudang Menteng Gempol.

8) Pengiriman Dokumen Barang Retur ke PT Satya Ragam Truxpress Cikarang

PT Satya Ragam Truxpress Surabaya mengirimkan dokumen barang retur ke cabang PT Satya Ragam Truxpress Cikarang untuk proses penagihan. Dokumen yang dikirim adalah MRV lembar ke 4 dan SA lembar ke 1.

9) Proses Penagihan kepada *Customer*

PT Satya Ragam Truxpress Cikarang melakukan penagihan MRV dan SA kepada *customer* (PT C).

3. Pembahasan

Berdasarkan hasil penelitian yang telah diuraikan pada sub bab sebelumnya menunjukkan bahwa prosedur pengiriman barang retur, baik barang dalam keadaan rusak maupun kedaluwarsa (*expired*) yang dilakukan pada PT Satya Ragam Truxpress Surabaya telah berjalan dengan cukup baik, serta dapat mempermudah setiap bagian-bagian untuk melakukan pengiriman barang retur, baik barang rusak maupun barang *expired*. Hal ini sesuai dengan pendapat Kamaruddin (Anggara, 2014) yang menjelaskan bahwa prosedur adalah suatu susunan teratur sebuah kegiatan yang berhubungan satu dengan lainnya dan prosedur-prosedur yang berkaitan memudahkan dan melaksanakan kegiatan utama dari suatu organisasi. Namun ditemukan kendala dalam melakukan kegiatan pengiriman barang retur tersebut.

a. Prosedur Pengiriman Barang Retur karena Rusak

Pada *form* daftar muatan pada Gambar 3.9 data/informasi yang tercantum kurang lengkap, sehingga hanya karyawan tertentu saja yang mengetahui nama dan nomor telepon sopir. Jika sewaktu-waktu karyawan lain membutuhkan informasi tentang sopir, maka harus membuka *form* daftar muatan tersebut.

Tanggal Muat	Shipment	Tujuan	Qty	Nopol	Nama Sopir	No. Telp	Tanggal Dokumen Kembali

Sumber: Dokumentasi Penulis (2017)

Gambar 3.43 Usulan *Form* Daftar Muatan

Pada Gambar 3.43 dapat dilihat bahwa informasi tentang sopir yang tertulis lengkap, sehingga memudahkan setiap karyawan.

b. Prosedur Pengiriman Barang Retur karena Kedaluwarsa (*Expired*)

Pada proses pengembalian barang retur karena *expired* dari perusahaan distributor atau *key account*, setelah perusahaan distributor atau *key account* melakukan *loading* serta menyerahkan dokumen kepada sopir, selama ini banyak sopir serta karyawan PT Satya Ragam Truxpress yang tidak mengerti tentang kelengkapan dokumen untuk barang retur, sehingga ketika barang dan dokumen sudah berada di PT Satya Ragam Truxpress Surabaya dan dilakukan pengecekan dokumen, baru mengetahui jika dokumen tersebut tidak lengkap. Oleh karena itu, perlu adanya pelatihan kepada sopir dan karyawan yang bertanggung jawab terhadap barang retur karena *expired* tentang kelengkapan dokumennya guna menghemat waktu pembongkaran barang tersebut, sehingga truk yang digunakan untuk mengirim barang retur tersebut dapat digunakan untuk pemuatan barang kembali.